

HOZELOCK

4140

PORTASHOWER



HOZELOCK

Hozelock Ltd.
Midpoint Park,
Birmingham B76 1AB. England
Tel: +44 (0) 121 313 1122
info@hazelock.com
www.hazelock.com
43948-000

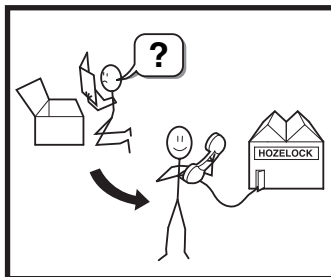

Contents • Contenu • Inhoud • Contenido • Innehåll • Inhalt • Innhold • Sisältö • Indhold • Indice • Conteúdo
 Zawartość • Περιεχόμενα • İçindekiler • Tartalom • Obsah • Содержание • Sisü • Saturs • Turinys

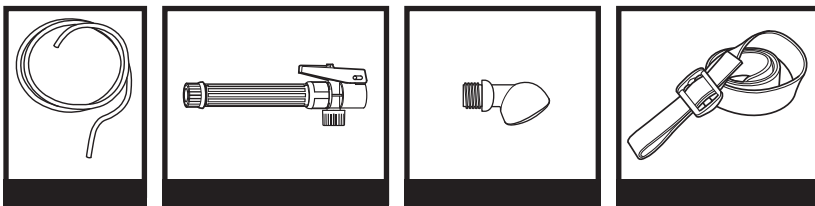

Assembly • Assemblage • Montage • Ensamblaje • Montering • Zusammenbau • Sammenstilling • Kokoonpano
 Monterung • Assemblaggio • Montagem • Montaž • Συναρμολόγηση • Montaj • Összeszerelés • Soustava
 Сборка • Kokkupanek • Montāža • Surinkimas

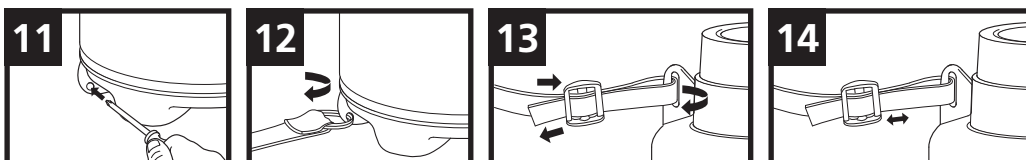
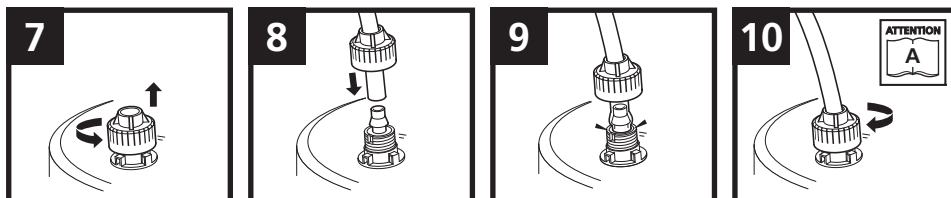
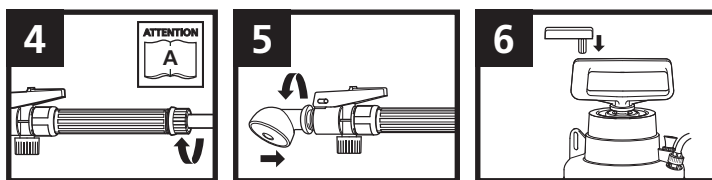
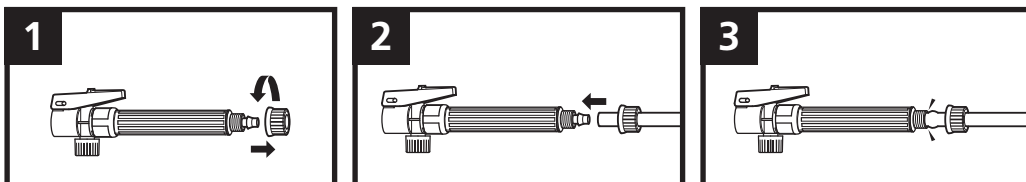

Operation • Fonctionnement • Gebruik • Operación • Drift • Bedienung • Bruk • Käyttö • Drift • Funzionamento
 Funcionamento • Obsługa • Λειτουργία • Çalışma • Működés • Provoz • Эксплуатация • Kasutamine
 Lietošana • Valdymas

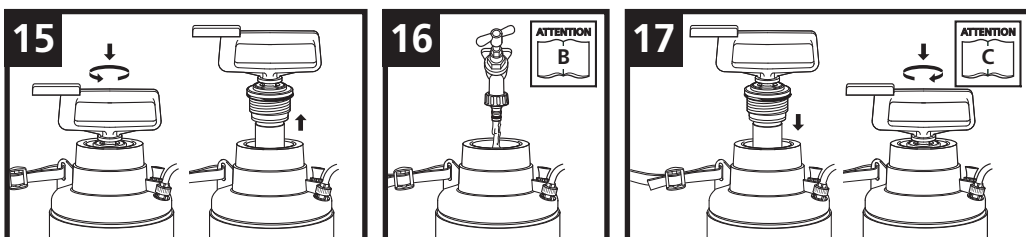

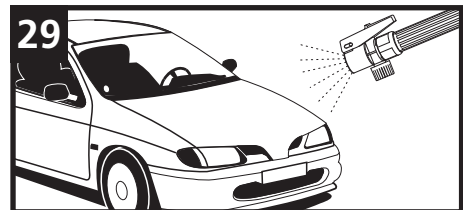
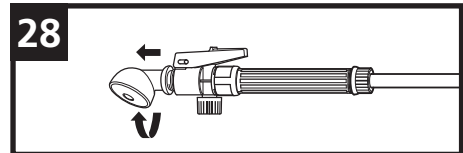
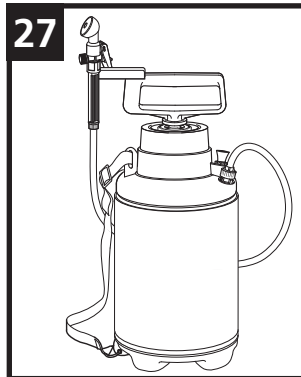
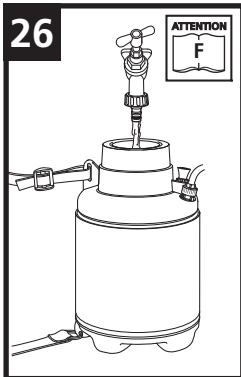
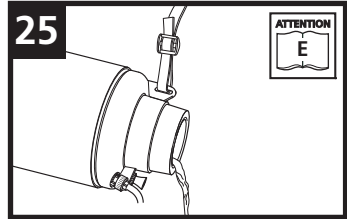
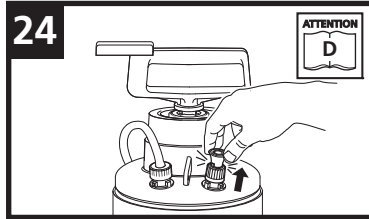
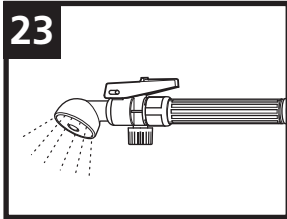
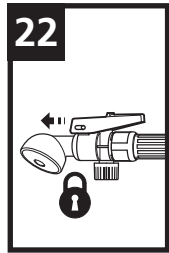
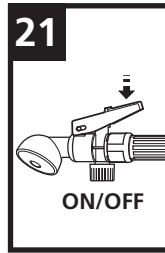
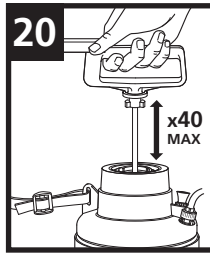
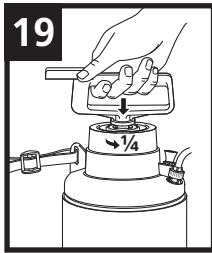

Maintenance • Entretien • Onderhoud • Mantenimiento • Underhåll • Wartung • Vedlikehold • Huolto
 Vedligehold • Manutenzione • Manutenção • Konserwacja • Συντήρηση • Bakım • Karbantartás • Údržba
 Обслуживание • Hooldus • Arkope • Remontas

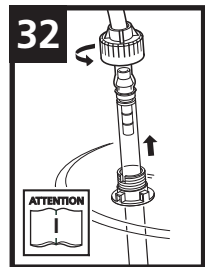
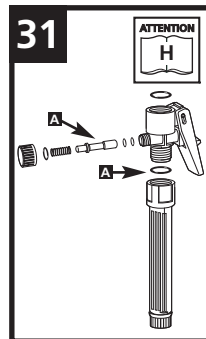
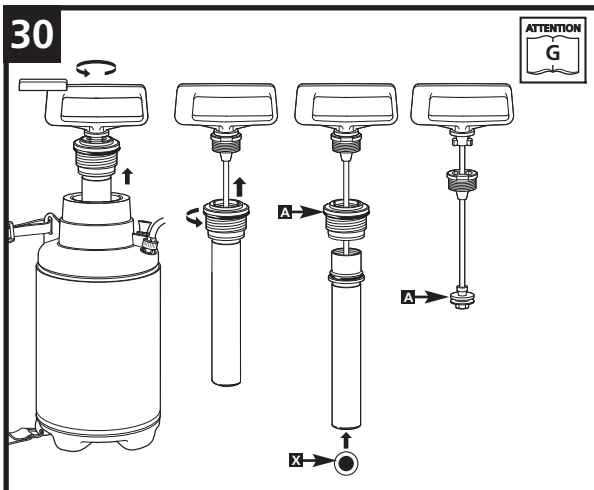

GB

PORTASHOWER

Instructions & Warnings

- Before carrying out any maintenance on this sprayer, it is essential to depressurise the bottle by activating the pressure release valve.
- ⚠ Do not spray any solvent e.g. White spirit.
- ⚠ Do not over pressurise the bottle, or tamper with the pressure release valve. The pressure release valve is designed to release excess pressure do not interfere with it or force it to remain closed.
- ⚠ Winter Use – drain liquid from all parts and prevent damage from freezing.
- ⚠ Annual maintenance – At least once per year thoroughly clean the whole sprayer and apply silicone grease to all moving parts & seals. Test with water, and if any washer or seal has perished it must be replaced.

Notes

- Before carry out any maintenance on this sprayer. It is essential to depressurise the bottle by activating the pressure release valve.
- A** Make sure all nuts are screwed hand tight before use.
- B** This sprayer is made from many different types of plastic, and although the liquid you wish to spray may be packed in plastic, this does not guarantee it will not damage the sprayer. If you have any doubt about compatibility contact Hozelock consumer services. When filling the sprayer ensure that the maximum fill level is not exceeded.
- C** Ensure that the pump is screwed into the bottle tightly.
- D** Operate the pressure release valve manually to ensure it is functioning correctly and able to move.
- E** If the sprayer has been used with chemical treatments, discard safely any unused solution after use.
- F** Fill sprayer with warm water (not hot), re-assemble the sprayer and spray some of the contents. Repeat; check that the nozzle is free from sediment. If necessary repeat the process until the sprayer is clean. NB : Do not use detergent.
- G** The pump O-ring should be lubricated to allow the sprayer to pump air efficiently. Apply silicone grease regularly, to the pump O Rings (A) and piston.
- H** Keep the trigger clean and free from build up of sediment and chemicals by regularly flushing after use. If necessary remove and clean the shuttle in the trigger.
- I** To clean or replace washers and O-ring in the dip tube. Depressurise the bottle first, unscrew the hose nut and pull dip tube assembly out.

Guarantee

- Hozelock guarantees this sprayer against any defect arising from faulty materials or workmanship for a period of 2 years from the date of purchase, provided that it has only been used in accordance with these instructions. The guarantee is limited to the repair or replacement of any defective or faulty item. Proof of purchase must be retained.
- Hozelock extended guarantee, above, covers the bottle and pump mechanism only. It specifically excludes: all O-rings & seals, the hose, and the lance assembly. These have a 12-month guarantee, are wearing parts and are available as spares from the retailer or from Hozelock direct.

Contact Details

Hozelock Limited
Midpoint Park, Birmingham. B76 1AB
Tel : +44 (0) 121 313 1122
Internet : www.hozelock.com
Email : info@hozelock.com

Troubleshooting

Issue	Problem	Solution
Weak or no spray	Sprayer will not pressurise	Ensure all connections are tight Check O rings and seals are lubricated and show no signs of wear or damage – replace if required (see notes G, H & I)
	Obstruction	There could be a blockage in the nozzle, or the trigger or the outlet tube
Distorted Spray	Obstruction	There could be a blockage in the nozzle
Leaks	Build up of sediment or foreign matter on sealing surfaces	Check O rings and seals are free from dirt – Clean or replace if required
	Worn or damaged O rings / Washers	Check O rings and seals are free from wear or damage – replace if required
Handle rises	Faulty non return valve (X)	This stops the compressed air in the container from escaping back into the pump If faulty the unlocked pump handle will rise when the container is pressurised. To remove the valve, lift the edge and pull (NB take care not to damage the sealing face of the barrel. Replace with a new valve by pushing firmly over the centre hole

Spares & Accessories





	Description	Part No.
1	Outlet & Long Dip Tube Assembly (EPDM)	4101
2	Pressure Release Valve (EPDM)	4102
3	1.5m Grey Hose (PVC)	4099
4	Strap	4108
5	Replacement O rings and Washer Kit & Silicone Grease (EPDM)	4092
6	Spray Head Complete	4115

F

PORTASHOWER

Instructions & Avertissements

- Avant d'entreprendre tout travail d'entretien sur ce pulvérisateur. Il est indispensable de dépressuriser la bouteille en activant le clapet de décharge

-  Ne pas pulvériser de solvants par ex. du white-spirit
-  Ne pas trop pressuriser la bouteille ou manipuler le clapet de décharge. Celui-ci est conçu pour laisser échapper l'excès de pression, ne pas essayer de le modifier ou de le bloquer en position fermée
-  Utilisation en hiver - Vider l'ensemble du liquide de toutes les parties du pulvérisateur pour éviter des dommages dus au gel
-  Entretien annuel - Au moins une fois par an, nettoyer complètement le pulvérisateur et appliquer de la graisse de silicone sur toutes les parties mobiles et les joints. Effectuer un essai avec de l'eau, dans le cas où un joint quelconque est abîmé, il doit être remplacé

Notes

- Avant d'entreprendre tout travail d'entretien sur ce pulvérisateur, il est indispensable de dépressuriser la bouteille en activant le clapet de décharge
- A** S'assurer que tous les écrous sont bien vissés à la main avant l'utilisation
- B** Ce pulvérisateur est fabriqué dans divers types de plastiques et bien que le liquide que vous désirez pulvériser soit peut être emballé dans du plastique, ce n'est pas une garantie que ce liquide ne peut pas endommager le pulvérisateur. Si vous avez des doutes quant à la compatibilité de ce liquide et des matériaux utilisés dans la fabrication du pulvérisateur, contactez le Service Client d'Hozelock. Lorsque vous remplites le pulvérisateur assurez-vous que la capacité maximum de remplissage de celui-ci n'est pas dépassée
- C** Assurez-vous que la pompe est bien serrée sur la bouteille
- D** Faites fonctionner le clapet de décharge manuellement pour vous assurer qu'il fonctionne correctement et qu'il peut bouger
- E** Si le pulvérisateur a été utilisé avec des produits chimiques, après utilisation, disposer de manière sûre de toute solution non utilisée
- F** Remplissez le pulvérisateur avec de l'eau tiède (pas chaude) jusqu'à l'embout, réassemblez le pulvérisateur et pulvériser un peu de son contenu. Répétez, vérifiez que l'embout ne contient pas de sédiments. Si nécessaire répétez le processus jusqu'à que le pulvérisateur soit propre. NB: Ne pas utiliser de détergent
- G** Le joint torique de la pompe doit être lubrifié pour permettre au pulvérisateur de pomper l'air efficacement. Appliquez de la graisse de silicone à intervalles réguliers sur le joint torique de la pompe. (A).
- H** La gâchette doit rester propre et sans accumulation de sédiments et de produits chimiques. Il faut pour cela la nettoyer à grande eau après chaque utilisation. Si nécessaire retirer et nettoyer la navette dans la gâchette.
- I** Pour nettoyer ou remplacer les joints et le joint torique dans le tube immergé. Tout d'abord dépressurisez la bouteille, dévissez l'écrou du tuyau et tirez l'assemblage du tube immergé.

Garantie

- Hozelock garantit ce pulvérisateur contre tout défaut qui proviendrait d'un défaut de matériel ou de fabrication pendant une période de 2 ans à compter de la date de son achat, à condition qu'il ait été utilisé dans le respect des instructions indiquées ci-dessus. La garantie est limitée à la réparation ou au remplacement de tout article défectueux ou qui ne fonctionne

pas correctement. La preuve d'achat doit être conservée.

- La prolongation de garantie d'Hozelock couvre seulement la bouteille et le mécanisme de la pompe. Elle exclut en particulier, tous les joints toriques & les autres joints, le tuyau et l'assemblage de la lance. Ces articles bénéficient d'une garantie de 12 mois et sont des pièces d'usure disponibles en tant que pièces de rechange chez votre détaillant ou directement chez Hozelock.

Nos coordonnées

www.hozelock.com

Dépistage des pannes

Problématique	Problème	Solution
Faible ou pas de pulvérisation	Le pulvérisateur ne se pressurise pas	S'assurer que tous les raccords sont bien serrés Vérifier que les joints toriques et les autres joints sont lubrifiés et ne présentent aucun signe de dommages ou d'usure, les remplacer si nécessaire. (voir les notes G, H & I)
	Obstruction	Il peut y avoir un blocage dans l'embout ou dans la gâchette ou dans le tube de sortie
La pulvérisation n'est pas droite	Obstruction	Il peut y avoir un blocage dans l'embout
Des fuites	Accumulation de sédiments ou de particules étrangères sur les surfaces de scellement	Vérifier que les joints toriques et les autres joints sont propres, les nettoyer ou les remplacer si nécessaire.
	Des joints toriques / joints usés ou abîmés	Vérifier que les joints toriques et les autres joints ne sont pas usés ou abîmés, les remplacer si nécessaire.
La poignée remonte	Clapet de non-retour défectueux (X)	Ceci empêche à l'air comprimé de retourner dans la pompe. En cas de défaut, la poignée de la pompe déverrouillée remontera, lorsque le conteneur est pressurisé. Pour retirer le clapet, soulever le bord et tirer (NB prendre soin de ne pas endommager la surface de scellement du cylindre. Remplacer avec un nouveau clapet en le poussant fermement sur le trou au centre

Pièces de rechange & accessoires





	Description	Número de pièce
1	Assemblage de tube de sortie et immergé long (EPDM)	4101
2	Clapet de décharge (EPDM)	4102
3	Tuyau gris de 1,5m (PVC)	4099
4	Bretelle	4108
5	Kit de remplacement de joints toriques et de joints et graisse de Silicone (EPDM)	4092
6	Pomme d'arrosoir complète	4115

NL

PORTASHOWER

Aanwijzingen & waarschuwingen

- Alvorens onderhoud uit te voeren aan deze spuit is het essentieel om de fles te ontlichten door het ontluuchtingsventiel open te zetten

-  Spuit geen oplosmiddelen, bv. terpentine
-  De fles niet onder te hoge druk zetten en niet knoeien met het ontluuchtingsventiel. Het ontluuchtingsventiel is ontworpen om overdruk te elimineren; verstoort de werking hiervan niet en houd deze niet dicht
-  Gebruik tijdens de winter: laat de vloeistof uit alle onderdelen weglopen en voorkom vriesschade.
-  Jaarlijks onderhoud: minstens eenmaal per jaar de gehele spuit goed schoonmaken en siliconenvet aanbrengen op alle bewegende delen & afsluitingen. Testen met water; als er sluitringen of afsluitingen kapot zijn, dienen deze vervangen te worden.

- Alvorens onderhoud uit te voeren aan deze spuit is het essentieel om de fles te ontlichten door het ontluuchtingsventiel open te zetten

Opmerkingen

- A** Zorg ervoor dat alle moeren voor gebruik handdicht zijn
- B** Deze spuit is gemaakt van een groot aantal soorten kunststof, en ondanks dat de vloeistof die u wilt spuiten in kunststof verpakt kan zijn, is dit geen garantie dat deze de spuit niet zal beschadigen. Als u twijfelt over compatibiliteit neem dan contact op met Hozelock klantenservice. Als u de spuit vult, zorg ervoor dat het maximum vulniveau niet wordt overschreden.
- C** Zorg ervoor dat de pomp goed op de fles gedraaid is
- D** Bedien het ontluuchtingsventiel met de hand om er zeker van te zijn dat het correct functioneert en kan bewegen
- E** Als in de spuit chemicaliën zijn gebruikt, voer dan na gebruik de ongebruikte oplossing veilig af.
- F** Vul de spuit met een beetje warm water (niet heet) tot aan de spuit, zet de spuit weer in elkaar en spuit een beetje van de inhoud. Herhaal dit; controleer of er geen bezinksel in de spuitmond zit. Herhaal dit proces indien nodig totdat de spuit schoon is. N.B.: gebruik geen schoonmaakmiddelen
- G** De O-ring van de pomp dient te worden gesmeerd zodat de spuit de lucht effectief kan verpompen. Breng regelmatig siliconenvet aan op de O-ring van de pomp (A).
- H** Houd de hendel schoon en zorg dat er zich geen bezinksel of chemicaliën ophopen door na gebruik regelmatig te spoelen. Verwijder het slagmechanisme in de hendel indien nodig en maak deze schoon.
- I** Om de sluitringen en de O-ring in de aanzuigbuis schoon te maken of te vervangen, de fles eerst ontlichten, de slangmoer losdraaien en de aanzuiging eruit trekken.

Garantie

- Hozelock waarborgt deze spuit tegen defecten die ontstaan door gebrekkelijk materiaal of vakmanschap voor een periode van 2 jaar na de aankoopdatum, op voorwaarde dat deze uitsluitend wordt gebruikt volgens deze instructies. De garantie is beperkt tot het repareren of vervangen van defecte of gebrekkige producten. U dient het aankoopbewijs te bewaren.
- De aanvullende garantie van Hozelock dekt alleen de fles en het pompmechanisme. Niet gedekt worden met name: alle O-ringen & afsluitingen, de slang en de sproei-stang. Deze hebben 12 maanden garantie, zijn slijtende onderdelen en kunnen door uw leverancier of direct door Hozelock als reserveonderdelen worden geleverd.

Contactgegevens

www.hozelock.com

Foutopsporing

Kwestie	Probleem	Oplissing
Weinig of geen nevel	Spuit komt niet onder druk te staan	Controleer of alle aansluitingen goed dicht zijn
		Controleer of O-ringen en afsluitingen gesmeerd zijn en geen tekenen vertonen van slijtage of schade, vervang deze indien nodig (zie opmerkingen G, H & I)
	Verstopping	Er kan een verstopping zitten in de spuitmond, de hendel of de spuitbuis
De nevel is niet uniform	Verstopping	Er kan een verstopping zitten in de spuitmond
Lekkages	Ophoping van bezinksel of vreemd materiaal op sluitingen	Controleer of de O-ringen en afsluitingen schoon zijn; waar nodig schoonmaken of vervangen
	Versleten of beschadigde O-ringen / sluitringen	Controleer O-ringen en afsluitingen op tekenen van slijtage of schade, vervang deze indien nodig
Handvat komt omhoog	Defect terugslagventiel (X)	Deze zorgt ervoor dat de samengeperste lucht in de container niet terug kan stromen naar de pomp. Als deze defect is zal het handvat van de pomp omhoog komen als deze niet vergrendeld is en de container onder druk staat. Om het ventiel te verwijderen, de rand optillen en de voorzijde van het huis lostrekken (N.B. let op dat de afsluitende zijde van het huis niet wordt beschadigd). Plaats het nieuwe ventiel door deze goed vast te drukken op de centrale opening.

Reserveonderdelen & accessoires

	Beschrijving	Artikelnr.
1	Spuitbuis & lange aanzuigbuis (EPDM)	4101
2	Ontluuchtingsventiel (EPDM)	4102
3	1,5 m grijze slang (PVC)	4099
4	Riem	4108
5	Pakket reserve O-ringen en sluitringen & siliconenvet (EPDM)	4092
6	Douchekop complete	4115

E

PORTASHOWER

Instrucciones y avisos importantes

- Antes de realizar trabajo alguno de mantenimiento en este pulverizador, es muy importante despresurizar el depósito, activando la válvula de alivio de presión.

 No rociar ningún disolvente, por ej. aguarrás

 No se debe subir excesivamente la presión del depósito, ni intentar manipular la válvula de alivio de presión, ni tratar de mantenerla cerrada.

 Uso en invierno: para evitar que el equipo se dañe debido a las heladas, se debe vaciar el líquido de todas las piezas.

 Mantenimiento anual – Por lo menos una vez al año, se debe limpiar todo el pulverizador a fondo, y aplicar grasa de silicona a todas las piezas móviles y juntas. Se debe ensayar el equipo usando agua, y se debe cambiar cualquier arandela o junta que se haya deteriorado.

Notas

- Antes de realizar mantenimiento de este pulverizador, es muy importante activar la válvula de alivio de presión para despresurizar el depósito

A Antes de usar el equipo, ajuste manualmente todas las tuercas al máximo

B Este pulverizador está hecho de diversos tipos de plásticos. El hecho de que el líquido que Ud. quiere rociar venga en un paquete de plástico no es garantía de que no vaya a dañar el equipo. Si tuviera alguna duda sobre su compatibilidad, debe contactar al servicio de atención al cliente de Hozelock. Al rellenar el depósito, debe procurar no sobrepasar el nivel máximo.

C Es importante procurar que la bomba quede firmemente atornillada al depósito.

D Haga funcionar manualmente la válvula de alivio de presión, procurando que funcione correctamente y que se pueda mover

E Después de usar el pulverizador con algún producto químico, deseché de modo seguro cualquiera solución que quede sin usar

F Llene el pulverizador con agua tibia (no caliente), vuelva a armarlo, y rocíe un poco del contenido. Vuelva a hacer lo mismo, y verifique que no haya depósitos en la boquilla. En caso necesario, vuelva a repetir lo mismo, hasta que el pulverizador esté limpio. NB. No se debe usar detergente.

G Para que el pulverizador bombee el aire eficientemente, se debe aplicar lubricante al anillo tórico de la bomba. Aplique grasa de silicona regularmente al anillo tórico (A) de la bomba.

H Después de usar el equipo, siempre debe enjuagar el gatillo para que se mantenga limpio, sin depósitos ni productos químicos. En caso necesario, se debe sacar el cartucho del gatillo.

I Para limpiar o cambiar las arandelas y el anillo tórico del tubo de desfogue, se debe primero eliminar la presión del depósito, luego desatornillar la tuerca de la manguera, y sacar el conjunto del tubo.

Garantía

- Hozelock garantiza este pulverizador contra cualquier defecto que se produzca a consecuencia de fallos de materiales o de fabricación, por un período de 2 años a partir de la fecha de adquisición del producto, con tal que se haya usado de acuerdo con estas instrucciones. La garantía se limita a la reparación o cambio de elementos defectuosos o con algún fallo. Es imprescindible conservar la factura de compra.
- La garantía ampliada de Hozelock cubre solamente el depósito y el mecanismo de la bomba. Excluye específicamente todos los anillos tóricos y juntas, la manguera y el conjunto de la lanceta,

los cuales cuentan con una garantía de 12 meses, son piezas sujetas al desgaste, y se ofrecen como piezas de repuesto que se pueden obtener del detallista o directamente de Hozelock.

Detalles de contacto

www.hozelock.com

Identificación de problemas

Problema	Causa	Remedio
Rociado débil, o no funciona el rociado	Falta de presión del pulverizador	Todas las conexiones deberían estar bien ajustadas
	Obstrucción	Revise los anillos tóricos y juntas para constatar que tengan lubricación, y no se hayan desgastado ni dañado. Cambiarlos en caso necesario (ver las notas G, H & I)
Rociado distorsionado	Obstrucción	Es posible que se haya tapado la boquilla, o el gatillo o el tubo de salida
Escapes	Acumulación de depósitos u otra materia extraña en la superficie de las juntas	Revise los anillos tóricos para comprobar que estén limpios. Limpiarlos o cambiarlos si es necesario.
	Anillos tóricos/arandelas desgastados o dañados	Compruebe que los anillos tóricos y juntas no estén desgastados ni dañados. Cambiarlos si es necesario
Se levanta la palanca	Fallo de válvula anti-retorno (X)	Impide que el aire comprimido del recipiente vuelva a la bomba. Si está defectuosa, al presurizar el recipiente, se levantará la palanca de la bomba cuando no está trancada. Para sacar la válvula, levántela por la orilla, tirando de ella. (NB: tener cuidado de no dañar la cara de sellado del tambor. Cambiar por una válvula nueva, empujándola firmemente sobre el orificio del medio.

Piezas de repuesto y accesorios

	Descripción	Número de pieza.
1	Conjunto de salida y tubo de desfogue (EPDM)	4101
2	Válvula de alivio de presión (EPDM)	4102
3	Manguera gris de 1,5 m (PVC)	4099
4	Correa	4108
5	Anillos tóricos y arandelas de repuesto y grasa de silicona (EPDM)	4092

S

PORTASHOWER

Instruktioner & Varningar

- Innan utförande av något underhåll på denna spruta är det nödvändigt att släppa ut trycket ur flaskan genom att aktivera tryckavlastningsventilen

 Spruta inte lösningsmedel som t.ex. kristalolja

 Utsätt inte flaskan för övertryck, mixtra inte med tryckventilen. Tryckventilen är avsedd att släppa ut övertryck, så mixtra inte med den eller tvinga den att förbli stängd

 Vinterbruk – dränera vätska från alla delar för att förhindra frostsador.

 Årligt underhåll → Rengör hela apparaten noga minst en gång per år och applicera silikonfett på alla rörliga delar och tätningar. Testa med vatten och om någon bricka eller tätning fallerar måste den bytas

Kommentarer

- Innan utförande av något underhåll på denna spruta är det nödvändigt att släppa ut trycket ur flaskan genom att aktivera tryckavlastningsventilen.

A Säkerställ att alla muttrarna är handdragna innan den tas i bruk.

B Denna spruta är tillverkad av många olika typer av plast och även om vätskan du ska bespruta med kan vara förpackad i plast garanterar detta inte att sprutan tål den utan skada. Om du inte är säker på kompatibiliteten ska du ta kontakt med kundtjänsten hos Hozelock. Säkerställ vid påfyllandet av sprutan att maxnivån inte överskrids.

C Säkerställ att pumpen är väl inskruvad i flaskan.

D Manövrera tryckventilen manuellt som en kontroll av korrekt funktion.

E Om sprutan använts med kemikalier ska lösningsöverskott kasseras på ett säkert sätt.

F Fyll sprutan med varmt, inte hett, vatten, sätt ihop den och spruta ut en del av innehållet. Upprepa och kontrollera att munstycket är fritt. OBS: Använd inte tvättmedel

G Pumpens O-ring ska smörjas för att låta sprutan effektivt pumpa luft. Applicera regelbundet silikonfett på pumpens o-ring (A).

H Håll avtryckaren ren och fri från sediment och kemikalier med regelbunden avspolning efter bruk. Vid behov ta bort och rengör skytteln i avtryckaren.

I Rengör eller byt brickor och o-ring i doppröret. Släpp först ut trycket ur flaskan. Skruva sedan ur slangmuttern och dra ut doppröret.

Garanti

- Hozelock garanterar att denna spruta mot varje defekt uppstånden från defekter i material eller utförande under en period om 2 år från inköpet, förutsatt att den endast använts i enlighet med dessa instruktioner. Garantin är begränsad till reparation eller utbyte av den defekta delen. Bevis på köp måste sparas.
- Hozelock utökade garanti täcker endast flaska och pumpekanism. Den utesluter specifikt: alla o-ringar & packningar, slang och lans. Dessa har en 12 månaders garanti, är slitdelar och finns att få som reservdelar från återförsäljaren eller från Hozelock direkt.

Kontaktuppgifter

www.hozelock.com

Felsökning

Ämne	Problem	Lösning
Svag eller utebliven spray	Sprutan kan inte trycksättas	Säkerställ att alla anslutningar är åtdragna
		Kontrollera att o-ringar och packningar är smorda och utan tecken på skador eller slitage, byt vid behov (se G, H & I)
	Hinder	Det kan finnas ett en blockering i munstycket, avtryckaren eller utloppsroret
Stört spraymönster	Hinder	Det kan finnas en igensättning i munstycket
Läckage	Ansamling av sediment eller främmande föremål på tätningsytorna	Kontrollera att o-ringar och packningar är fria från smuts. Rengör/byt efter behov
	Slitna eller skadade o-ringar/packningar	Kontrollera att o-ringar och packningar är fria från slitage eller skador, byt efter behov
Handtaget stiger	Defekt envägsventil	Denna hindrar att tryckluften i behållaren läcker tillbaka till pumpen. Om defekt kommer det olästa pumphandtaget att stiga när behållaren trycksätts. Demontera ventilen genom att lyfta dess kant och dra (OBS, var noga med att inte skada loppets tätningsstyr). Byt till en ny ventil genom att trycka hårt över centrumhålet.

Reservdelar & tillbehör

	Beskrivning	Katalognummer
1	Utlopp & långt dopprör (EPDM)	4101
2	Vattentrycksavlastningsventil (EPDM)	4102
3	1, 5m grå slang (PVC)	4099
4	Band	4108
5	Utbytessats med o-ringar, brickor & silikonfett (EPDM)	4092
6	Duschhandtag komplett	4115

D

PORTASHOWER

Anleitung & Warnhinweise

- Vor der Durchführung von Wartungsmaßnahmen am Sprühgerät stets durch Druck auf das Druckablassventil den Druck aus der Flasche ablassen.

- ⚠ Keine Lösungsmittel sprühen, z. B. Testbenzin.
- ⚠ Die Flasche nicht unter zu hohen Druck setzen und keine Änderungen am Druckablassventil vornehmen. Das Druckablassventil dient zum Ablassen von Überdruck, es darf in seiner Funktion nicht beeinträchtigt oder zwangsweise geschlossen werden.
- ⚠ Winterlagerung – Flüssigkeit aus allen Teilen ablassen und Eintreten von Frostschäden verhindern.
- ⚠ Jährliche Wartung. Mindestens einmal pro Jahr das gesamte Sprühgerät gründlich reinigen und auf alle beweglichen Teile und Dichtungen Silikonfett auftragen. Mithilfe von Wasser überprüfen, ob Dichtungsringe oder Dichtungen undicht geworden sind und ersetzt werden müssen.

Hinweise

- Vor der Durchführung von Wartungsmaßnahmen am Sprühgerät stets durch Druck auf das Druckablassventil den Druck aus der Flasche ablassen.
- A** Darauf achten, dass alle Muttern vor der Verwendung des Geräts handfest angezogen sind.
- B** Dieses Sprühgerät besteht aus verschiedenen Kunststoffarten, und obwohl die zu versprühende Flüssigkeit möglicherweise in Kunststoff verpackt ist, bedeutet dies keine Garantie, dass das Sprühgerät dadurch nicht beschädigt wird. Falls Sie Zweifel hinsichtlich der Kompatibilität haben, wenden Sie sich an den Hozelock-Kundenservice. Beim Befüllen des Sprühgeräts darauf achten, dass der maximale Füllstand nicht überschritten wird.
- C** Darauf achten, dass die Pumpe fest in die Flasche eingeschraubt ist.
- D** Das Druckablassventil manuell betätigen, um sicherzustellen, dass es ordnungsgemäß funktioniert und ungehindert beweglich ist.
- E** Bei Verwendung des Sprühgeräts mit Chemikalien nicht verwendete Lösung nach der Anwendung sicher entsorgen.
- F** Sprühgerät mit etwas warmem Wasser (nicht heiß) füllen, Sprühgerät wieder zusammenbauen und etwas von dem Inhalt versprühen. Wiederholen, darauf achten, dass die Düse frei von Ablagerungen ist. Gegebenenfalls den Vorgang wiederholen, bis das Sprühgerät sauber ist. Hinweis: Keine Reinigungsmittel verwenden.
- G** Der O-Ring der Pumpe sollte geschmiert sein, damit die Pumpe des Sprühgeräts problemlos Luft pumpen kann. Regelmäßig Silikonfett auf den O-Ring der Pumpe auftragen (A).
- H** Den Pumphebel sauber halten und durch regelmäßiges Spülen nach der Verwendung frei von Schmutz- und Chemikalienablagerungen halten. Gegebenenfalls das Zweizegeventil im Pumphebel ausbauen und reinigen.
- I** Zur Reinigung oder zum Austausch von Dichtungsringen und O-Ring des Sprührohrs erst den Druck von der Flasche ablassen, dann die Schlauchmutter lösen und das Sprührohr herausziehen.

Garantie

- Hozelock gibt für dieses Sprühgerät eine Garantie von 2 Jahren ab Kaufdatum für Mängel aufgrund von fehlerhaften Materialien oder Verarbeitung, vorausgesetzt bei der Verwendung des Geräts wurde stets diese Anleitung befolgt. Die Garantie ist auf die Reparatur oder den Ersatz von defekten oder fehlerhaften Teilen beschränkt. Zur Inanspruchnahme von Garantieleistungen ist die Vorlage des Kaufbelegs erforderlich.
- Hozelocks erweiterte Garantie bezieht sich nur auf die Flasche

und den Pumpenmechanismus. Ausgeschlossen sind insbesondere: Alle O-Ringe & Dichtungen, der Schlauch und die Sprühdüsen-Baugruppe, für die eine 12-monatige Garantie gilt. Diese Verschleißteile sind als Ersatzteile vom Händler oder von Hozelock direkt erhältlich.

Kontaktdetails

www.hozelock.com

Troubleshooting

Problem	Ursache	Lösung
Wenig oder kein Spray	Sprühgerät baut nicht genug Druck auf	Prüfen, ob alle Anschlüsse dicht sind Prüfen, ob O-Ringe und Dichtungen geschmiert sind und keine Anzeichen von Verschleiß oder Beschädigung aufweisen, ggf. austauschen (siehe Hinweis G, H & I).
	Blockierung	Es könnte eine Blockierung der Düse, des Pumphebels oder des Auslassrohrs vorliegen.
Fehlerhaftes Sprühbild	Blockierung	Es könnte eine Blockierung der Düse vorliegen.
Undichtheit	Ansammlung von Ablagerungen oder Fremdstoffen auf Dichtflächen.	Prüfen, ob O-Ringe und Dichtungen frei von Schmutz sind, ggf. reinigen oder austauschen.
	Abgenutzte oder beschädigte O-Ringe / Dichtungsringe.	O-Ringe und Dichtungen auf Abnutzung oder Beschädigung prüfen, ggf. austauschen.
Hebel bewegt sich nach oben.	Defektes Rückschlagventil.	Dies hindert das Zurückströmen der Druckluft vom Behälter in die Pumpe. Bei einem defekten Rückschlagventil bewegt sich der nicht gesicherte Pumphebel nach oben, wenn der Behälter unter Druck steht. Zum Herausnehmen des Ventils die Kante anheben und ziehen (Hinweis: Darauf achten nicht die Dichtfläche des Zylinders zu beschädigen). Das Ventil entfernen, neues Ventil einsetzen und unter festem Druck in die Mittelöffnung einbauen.

Ersatzteile & Zubehör

	Beschreibung	Teilenummer
1	Auslassrohr und langes Sprührohr (EPDM)	4101
2	Druckablassventil (EPDM)	4102
3	1,5 m grauer Schlauch (PVC)	4099
4	Gurt	4108
5	Ersatz O-Ring- und Dichtungsring-Kit & Silikonfett (EPDM)	4092
6	Brausekopf komplett	4115

N

PORTASHOWER

Veiledning og advarsler

- Før vedlikeholdsarbeid utføres på hagesprøyten, må trykket i flasken avlastes ved bruk av trykkavlastningsventilen.



Ikke sprøyt løsningsmidler, f.eks. white-spirit



Ikke la flasken få for mye trykk, eller tukle med trykkavlastningsventilen. Hensikten med trykkavlastningsventilen er å avlaste trykket hvis det er for høyt, den må ikke forstyres eller tvinges til å holdes lukket



Vinterbruk: Tøm væske ut av alle deler for å unngå frostskaide.



Årlig vedlikehold: Minst en gang hvert år skal hele hagesprøyten rengjøres grundig, og alle bevegelige deler og tetninger smøres med silikonfett. Ta en test med vann, og hvis skiver eller tetninger er ødelagt, må de skiftes ut.

Noter

- Før vedlikeholdsarbeid utføres på hagesprøyten, må trykket i flasken avlastes ved bruk av avlastningsventilen

- A** Sørg for at alle muttere er skrudd til for hånd før bruk
- B** Denne hagesprøyten er laget av mange forskjellige typer plast, og selv om væsken du skal sprøyte leveres i plastemballasje, er ikke det noen garanti for at sprøyten ikke kan bli skadd. Kontakt Hozelock kundeservice hvis du er i tvil om kompatibilitet. Sørg for at maksimalt påfyllingsnivå ikke overskrides når du fyller sprøyten.
- C** Sørg for at pumpen skrur godt på flasken
- D** Trykkavlastningsventilen skal betjenes manuelt for å sikre at den fungerer som den skal og kan bevege seg
- E** Hvis sprøyten har vært brukt til kjemikalier, må eventuelle rester kasseres på forsvarlig måte.
- F** Fyll hagesprøyten med varmt (ikke for varmt) vann, sett sprøyten sammen og sprøyt litt av innholdet. Gjenta, og sjekk at det ikke er bunnfall i strålespissen. Om nødvendig gjentas prosessen helt til sprøyten er ren. NB: Rengjøringsmiddel må ikke brukes.
- G** O-ringen i pumpen skal smøres så sprøyten kan pumpe luft på effektiv måte. Smør pumpens O-ring regelmessig med silikonsmøring (A).
- H** Hold utløseren ren og fri for belegg av bunnfall og kjemikalier ved å spyle regelmessig etter bruk. Om nødvendig kan vippebryteren i utløseren tas ut og vaskes.
- I** Vasking eller utskifting av skiver og O-ring i dypperøret. Først skal trykket i flasken avlastes, deretter skrur slangemutteren ut og dypperørmontasjonen trekkes ut.

Garanti

- Hozelock garanterer denne hagesprøyten mot defekter som skyldes feil materialer eller utførelse i en periode på 2 år fra kjøpsdato, under forutsetning av at den bare har vært brukt i overensstemmelse med denne bruksanvisningen. Garantien begrenses til reparasjon eller erstatning av artikler med defekt eller feil. Ta vare på kvitteringen.
- Hozelock forlengede garanti dekker bare flaske- og pumpemekanismen. Den omfatter altså ikke: alle O-ringer og tetninger, slange samt lansemontasje. Disse har en 12 måneders garanti, er slitedeler og kan kjøpes som reservedeler fra forhandler eller direkte fra Hozelock.

Kontakt detaljer

www.hozelock.com

Feilsøking

Sak	Problem	Løsning
Svak eller ingen spray	Sprøyten får ikke noe trykk	Sørg for at alle koblinger er strammet til Sjekk at O-ringer og tetninger er smurt og ikke later til å være slitte eller defekte, skift ut om nødvendig (se note G, H og I)
	Obstruksjon	Det kan være en blokkering i strålespissen, i utløseren eller i utløpsrøret
Skjev spray	Obstruksjon	Det kan være en blokkering i strålespissen
Lekkasjer	Opphoping av bunnfall eller fremmedlegemer på tetningsflatene	Sjekk at O-ringer og tetninger er fri for smuss. Vask eller skift ut om nødvendig
	Slitte eller skadde O-ringer/skiver	Sjekk at O-ringer er fri for slitasje eller skade, skift ut om nødvendig
Håndtaket hever seg	Defekt tilbakeslagsventil (X)	Den gjør at trykklufta i beholderen ikke kan strømme tilbake til pumpen igjen. Hvis den er defekt, vil det frigjorte pumpehåndtaket heve seg når beholderen settes under trykk. Ventilen tas ut ved å løfte kanten og trekke. (NB: Vær varsom, ellers kan tetningsflaten på trommelen bli skadd). Sett inn ny ventiler som skyves godt over hullet i midten.

Reservedeler og tilbehør

	Beskrivelse	Dele-nummer
1	Utløp og langt dypperør, montasje (EPDM)	4101
2	Trykkavlastningsventil (EPDM)	4102
3	1,5 m grå slange (PVC)	4099
4	Stropp	4108
5	Sett med O-ringer og skiver samt silikonsmøring (EPDM)	4092
6	Dusjhode komplett	4115

FIN

PORTASHOWER

Ohjeet ja varoitukset

- Ennen ruiskun huoltotoimia: on tärkeää poistaa pullosta paine käyttämällä paineenalennusventtiiliä

- A** Älä ruiskuta liuottimia, esim. lakkasprääte.
- A** Älä paineista ruiskupulloa liikaa äläkä peukalo paineenalennusventtiiliä. Paineenalennusventtiili on tarkoitettu ylimääräisen paineen vapauttamiseen; älä yritä muuttaa sen toimintaa tai pitää sitä väkisin kiinni.
- A** Käyttö talvella: valuta neste ulos kaikista osista ja estä jäätyminen aiheuttamat vauriot.
- A** Vuosihuolto: puhdista koko ruisku vähintään kerran vuodessa ja levitä silikonirasvaa kaikkiin liikkuviin osiin ja tiivisteisiin. Testaa vedellä; jos jokin aluslevy tai tiiviste on kulunut, se on vaihdettava.

Huomautuksia

- Ennen ruiskun huoltotoimia: on tärkeää poistaa pullosta paine käyttämällä paineenalennusventtiiliä.

- A** Varmista, että kaikki mutterit on kiristetty mahdollisimman tiukalle käsin ennen käyttöä.
- B** Ruisku on valmistettu monista eri muovityypeistä, ja vaikka neste, jota haluat ruiskuttaa, ehkä toimitettiin muoviasiassa, se voi silti vaurioittaa ruiskua. Jos olet epävarma yhteensopivuudesta, ota yhteyttä Hozelockin kuluttajapalveluun. Varmista, ettei ruiskun enimmäistäyttötasoa ylitetä.
- C** Varmista, että pumppu on kierretty tiukasti pulloon kiinni.
- D** Käytä paineenalennusventtiiliä käsin sen oikean toiminnan ja liikkuvuuden varmistamiseksi.
- E** Jos ruiskussa käytetään kemikaaleja, hävitä käyttämätön liuos turvallisesti käytön jälkeen.
- F** Täytä ruisku lämpimällä (ei kuumalla) vedellä, kokoa ruisku uudelleen ja ruiskuta hiukan sen sisältöä ulos. Toista menettely ja tarkista sitten, ettei suuttimeen ole kertynyt sakkaa. Toista menettely tarvittaessa, kunnes ruisku on puhdas. Huomaa: Älä käytä pesuaineita.
- G** Pumpun O-renkas tulee rasvata, jotta ruisku pystyy pumppaamaan ilmaa tehokkaasti. Levitä silikonirasvaa säännöllisesti pumpun O-renkaaseen (A).
- H** Pidä liipaisin puhtaana ja varmista, ettei siinä ole sakkaa eikä kemikaaleja huuhtelemalla se säännöllisesti käytön jälkeen. Mikäli tarpeen, irrota ja puhdista liipaisimen sukkula.
- I** Kasteluletkun aluslevyen ja O-renkaiden puhdistus ja vaihto: poista ensin pullosta paine, irrota kasteluletkun mutteri ja vedä letkuosa ulos.

Takuu

- Hozelock antaa tälle ruiskulle materiaali- tai valmistusvirheistä johtuvien vikojen suhteen 2 vuoden takuun ostopäivästä lukien, mikäli sitä käytetään vain näiden ohjeiden mukaisesti. Takuu rajoittuu viallisen tai virheellisen osan korjaukseen tai vaihtoon. Ostokuitti on säilytettävä.
- Hozelockin jatkotakuu kattaa vain pullon ja pumppumeکانismin. Se ei erityisesti kata seuraavia: kaikki O-renkaat ja tiivisteet, letku ja varsiosa. Niillä on 12 kuukauden takuu ja ne ovat kaikki kuluvia osia, joita on saatavissa jälleenmyyjältä tai suoraan Hozelockilta.

Yhteystiedot

www.hozelock.com

Vianetsintä

Asia	Ongelma	Ratkaisu
Suihku on heikko tai sitä ei ole lainkaan	Ruiskua ei voi paineistaa	Varmista, että kaikki liitännät ovat tiukkoja Varmista, että O-renkaat ja tiivisteet on rasvattu eikä niissä ole kulumisen tai vaurion merkkejä; vaihda tarvittaessa (katso huomautukset G, H ja I)
	Tukos	Suuttimessa, liipaisimessa tai poistoputkessa saattaa olla tukos
Vääristynyt suihku	Tukos	Suuttimessa saattaa olla tukos
Vuodot	Sakan tai vierasineen muodostuminen tiivistyspinoille	Tarkista, ettei O-renkaissa eikä tiivisteissä ole likaa. Puhdista tai vaihda tarvittaessa
	Kuluneet tai vialliset O-renkaat/aluslevyt	Varmista, ettei O-renkaissa ja tiivisteissä ole kulumisen tai vaurion merkkejä; vaihda tarvittaessa
Kahva kohoaa	Viallinen takaiskuventtiili (X)	Tämä estää säiliön paineilmaa pääsemästä takaisin pumppuun. Jos pumpun kahva on viallinen ja lukitsematon, se kohoaa, kun säiliö paineistetaan. Voit poistaa venttiilin nostamalla sitä reunasta ja vetämällä (huomaa: varo vaurioittamasta tynnyrin tiivistyspintaa). Vaihda uusi venttiili tilalle painamalla se lujasti keskireiän päälle.

Varaosat ja lisälaitteet

	Kuvaus	Osanumero
1	Poistoputki- ja pitkä kasteluletkukytkikkö (EPDM)	4101
2	Paineenalennusventtiili (EPDM)	4102
3	1,5 m:n harmaa letku (PVC)	4099
4	Hihna	4108
5	Ylimääräinen O-renkas- ja aluslevysarja vaihtoa varten sekä silikonirasva (EPDM)	4092

DK

PORTASHOWER

Brugsvejledning & advarsler

- Før der udføres vedligehold på denne rygsprøjte, er det absolut nødvendigt at taget trykket af flasken ved at aktivere trykafslastningsventilen



Man må ikke sprøjte med opløsningsmidler, som f.eks. terpentin



Man må ikke påføre for højt tryk på flasken eller pille ved trykafslastningsventilen. Trykafslastningsventilen er konstrueret til at udløse overtryk, man må ikke forstyrre den eller tvinge den til at forblive lukket



Vinterbrug → - tøm alle dele for væske for at forhindre skader på grund af tilfrysning.



Årligt vedligehold → Mindst en gang om året skal hele tryksprøjten rengøres, og der skal påføres silikonefedt på alle bevægelige dele & pakninger. Test med vand og hvis der er nogen spændeskiver eller pakninger, der er blevet ødelagt, skal de udskiftes.

Bemærkninger

- Før der udføres vedligehold på denne rygsprøjte, er det absolut nødvendigt at taget trykket af flasken ved at aktivere trykafslastningsventilen

A Sørg for, at alle møtrikker er skruet fingerstramt på før brug

B Denne tryksprøjte er fremstillet af mange forskellige typer plast, og skønt den væske, som du ønsker at sprøjte med, er pakket i plast, er dette ikke en garanti for, at den ikke vil beskadige tryksprøjten. Hvis du er i tvivl om kompatibiliteten, bedes du kontakte Hozelock's kundeservice. Når tryksprøjten påfyldes, skal det sikres, at det maksimale påfyldningsniveau ikke overskrides.

C Sørg for, at pumpen er skruet helt fast i flasken

D Aktivér trykafslastningsventilen manuelt for at sikre, at den fungerer korrekt og kan bevæge sig frit

E Hvis tryksprøjten har været brugt til kemikalier, skal eventuelt ubrugt opløsning bortskaffes på sikker måde efter brug.

F Fyld tryksprøjten med lidt varmt vand (ikke for varmt), saml tryksprøjten igen og sprøjt noget af indholdet ud. Gentag; tjek at dysen er fri for aflejringer. Gentag processen, hvis det skulle være nødvendigt, indtil tryksprøjten er ren. NB: Der må ikke bruges rengøringsmiddel

G Pumpens O-ring skal smøres for at tryksprøjten kan pumpe luft på en effektiv måde. Påfør silikonefedt på pumpens O-ring (A) med jævne mellemrum.

H Hold aftrækkeren ren og fri for ophobning af aflejringer og kemikalier ved altid at skylle den efter brug. Fjern og rengør pendulet i aftrækkeren, hvis det skulle være nødvendigt.

I Rengøring eller udskiftning af spændeskiver og O-ring i dyppeslangen: tag trykket af flasken først, skru slangemøtrikken af og træk dyppeslangesamlingen ud.

Garanti

- Hozelock giver en garanti på denne sprøjte mod defekter, der skyldes defekte materialer eller udførelse, for en periode på 2 år fra indkøbsdatoen, forudsat den kun har været brugt i overensstemmelse med denne vejledning. Garantien er begrænset til reparation eller udskiftning af eventuelle defekte dele. Indkøbsbeviset skal gemmes.
- Hozelocks udvidede garanti gælder kun for sprøjteflasken og pumpe mekanismen. Den udelukker specifikt: alle O-ringe & tætninger, slange og lancetsamlingen. Disse har en 12-måneders garanti, er sliddele og kan fås som reservedele hos forhandleren eller direkte fra Hozelock.

Kontakt detaljer

www.hozelock.com

Fejlfinding

Problemstilling	Problem	Løsning
Svag eller ingen sprøjtning	Sprøjten kan ikke påføres tryk	Tjek at alle forbindelser er tætte Tjek at O-ringe og pakninger er smurt og ikke udviser tegn på slid eller beskadigelse – udskift hvis påkrævet (se bemærkning G, H & I)
	Tilstopning	Der kan være en tilstopning i dysen, aftrækkeren eller udløbsslangen
Forvrænget sprøjtemønster	Tilstopning	Der kan være en tilstopning i dysen
Lækager	Ophobning af aflejringer eller fremmedstoffer på tætningsflader	Tjek at O-ringe og pakninger er fri for snavs - Rengør og udskift som påkrævet
	Slidte eller beskadigede O-ringe / Spændeskiver	Tjek at O-ringe og pakninger er fri for slid og beskadigelse – udskift hvis påkrævet
Håndtaget stiger op	Defekt kontraventil	Denne stopper den komprimerede luft i beholderen i at slippe tilbage ind i pumpen. Hvis den er defekt, vil det ulåste pumpehåndtag gå op, når beholderen kommer under tryk. Ventilen fjernes ved at løfte kanten og trække ud (NB. Vær forsigtig med ikke at beskadige cylinderens forseglingsflade. Udskift med en ny ventil ved at skubbe den fast over midterhullet.





Reservedele & tilbehør

	Beskrivelse	Art.nr.
1	Udløb & lang dyppeslangesamling (EPDM)	4101
2	Trykafslastningsventil (EPDM)	4102
3	1,5m grå slange (PVC)	4099
4	Rem	4108
5	Udskiftnings-O-ring- og spændeskivesæt & silikonefedt (EPDM)	4092

PORTASHOWER

Istruzioni e avvertenze

- Prima di effettuare qualsiasi intervento di manutenzione su questo nebulizzatore, è essenziale depressurizzare il contenitore attivando la valvola limitatrice.

-  Non nebulizzare materiali a base di solventi, come acqueragia, ecc.
-  Non pressurizzare eccessivamente il contenitore o manomettere in alcun modo la valvola limitatrice. La valvola limitatrice è stata disegnata per consentire lo sfogo della pressione in eccesso. Non manometterla o non forzarla in posizione di chiuso.
-  Utilizzo invernale: spurgare il liquido da tutte le parti del nebulizzatore per prevenire eventuali danni causati dal freddo.
-  Manutenzione annuale: per lo meno una volta all'anno, pulire a fondo il nebulizzatore e applicare grasso al silicone su tutte le parti e le tenute. Testare con acqua e sostituire tutte le guarnizioni e tenute rotte.

Note

- Prima di effettuare qualsiasi intervento di manutenzione su questo nebulizzatore, è essenziale depressurizzare il contenitore attivando la valvola limitatrice.
- A** Assicurarsi che tutti i dadi siano ben serrati a mano prima dell'uso.
- B** Il nebulizzatore è fabbricato con diversi tipi di materiali in plastica e, sebbene il liquido da irrorare possa essere immagazzinato in un contenitore di plastica, ciò non garantisce che non danneggi il nebulizzatore. In caso di dubbi sulla compatibilità, contattare il servizio consumatori di Hozelock. Quando si riempie il nebulizzatore, assicurarsi di non superare il limite massimo consentito.
- C** Controllare che la pompa sia saldamente avvitata sul contenitore.
- D** Azionare la valvola limitatrice manualmente per verificarne il corretto funzionamento e movimento.
- E** Se il nebulizzatore è stato usato con sostanze chimiche, smaltire eventuali sostanze chimiche dopo l'uso.
- F** Riempire il nebulizzatore con acqua calda (non bollente), riassemblyarlo e nebulizzare parte del contenuto. Ripetere e controllare che nell'ugello non vi siano depositi di alcun genere. Se necessario, ripetere l'operazione fino a quando il nebulizzatore non è pulito. N.B.: non usare detersivi.
- G** L'O-ring della pompa va lubrificato per consentire al nebulizzatore di pompare l'aria in modo efficiente. Applicare regolarmente grasso al silicone sull'O-ring della pompa (A).
- H** Tenere il grilletto pulito, evitando l'accumulo di depositi e di sostanze chimiche. Lavare bene dopo ogni uso. Se necessario, rimuovere e pulire il meccanismo del grilletto.
- I** Per pulire o sostituire le rondelle e l'O-ring sul tubo di pescaggio: depressurizzare il contenitore, svitare il dado del tubo ed estrarre il gruppo tubo pescaggio.

Garanzia

- Hozelock garantisce questo nebulizzatore contro difetti di costruzione o dei materiali per un periodo di 2 anni dalla data dell'acquisto, a condizione che sia stato utilizzato nel rispetto di queste istruzioni. La garanzia è limitata alla riparazione o alla sostituzione di componenti difettosi o malfunzionanti. Conservare la prova d'acquisto.
- La garanzia estesa di Hozelock riguarda solo il recipiente e il meccanismo della pompa. Esclude, in particolare: tutti gli O-ring

e le tenute, il flessibile e il gruppo lancia. Questi componenti sono soggetti a una garanzia di 12 mesi, in quanto prони ad usura, e sono disponibili come parti di ricambio presso il rivenditore od Hozelock

Dettagli contatto

www.hozelock.com

Risoluzione dei problemi

Guasto	Problema	Soluzione
Nebulizzazione debole o assente	Il nebulizzatore non si pressurizza	Verificare che tutti i raccordi siano serrati Controllare che gli O-ring e le tenute siano lubrificati e non mostrino segni di usura o danno. Sostituire, se necessario (vedere note G, H & I)
	Ostruzione	L'ugello, il grilletto o il tubo di uscita potrebbero essere ostruiti
Nebulizzazione distorta	Ostruzione	L'ugello potrebbe essere bloccato
Perdite	Accumulo di sedimenti o corpi estranei sulle superfici di tenuta	Controllare che gli O-ring e le tenute non siano sporchi. Pulire o sostituire, se necessario
	O-ring / rondelle usurati o danneggiati	Controllare che gli O-ring e le tenute non siano usurati o danneggiati. Sostituire, se necessario
Sollevamento della maniglia	Valvola di non ritorno difettosa	Questa valvola impedisce all'aria compressa contenuta nel contenitore di rifluire nella pompa. In caso di malfunzionamento, la maniglia sbloccata della pompa si solleva quando il contenitore viene pressurizzato. Per rimuovere la valvola, sollevarne il bordo e tirare (fare attenzione a non danneggiare il piano di tenuta del cilindro). Sostituire con una valvola nuova premendola saldamente sul foro centrale.

Parti di ricambio e accessori

	Descrizione	Numero parte
1	Gruppo tubo uscita e di pescaggio (EPDM)	4101
2	Valvola limitatrice (EPDM)	4102
3	Tubo grigio (PVC) di 1,5 m	4099
4	Cinghia	4108
5	Kit O-ring e rondelle di ricambio e grasso al silicone (EPDM)	4092

P

PORTASHOWER

Instruções e advertências

Antes de efectuar a manutenção deste pulverizador, é essencial despressurizar a garrafa. Para tal, deve activar-se a válvula de saída de gás.

! Não pulverizar nenhum solvente como, por ex., white spirit (essência branca).

! Não pressurizar demasiadamente a garrafa nem manipular a válvula de saída de gás. A válvula de saída de gás foi concebida para reduzir o excesso de pressão – não interferir com a válvula nem forçá-la a permanecer fechada.

! No Inverno: drenar o líquido de todas as peças para evitar danos causados pelo seu congelamento.

! Manutenção anual: Pelo menos uma vez por ano, limpar muito bem o pulverizador todo e aplicar gordura de silicone a todas as peças móveis e juntas vedantes. Fazer testes com água e, se alguma das anilhas ou juntas vedantes se tiver estragado, deve ser substituída.

Observações

Antes de efectuar qualquer tipo de manutenção neste pulverizador, é essencial despressurizar a garrafa. Para tal, deve activar-se a válvula de saída de gás.

A Verificar se todas as porcas estão bem aparafusadas (manualmente) antes de utilizar o aparelho.

B Este pulverizador é feito de muitos tipos diferentes de plástico e, embora o líquido que o utilizador pretende pulverizar possa estar acondicionado em plástico, isso não garante que o pulverizador não seja danificado. Em caso de dúvida sobre a compatibilidade dos materiais, contactar os serviços de assistência ao consumidor da Hozelock. Ao encher o pulverizador, não ultrapassar nunca o nível máximo de enchimento.

C Verificar se a bomba está bem roscada na garrafa.

D Fazer funcionar manualmente a válvula de saída de gás, para verificar se está a funcionar correctamente e se tem movimento.

E Se o pulverizador tiver sido utilizado com produtos químicos, descartar de modo seguro todas as soluções que sobrem após cada utilização.

F Encher o pulverizador com água morna (não quente) até ao topo do pulverizador, voltar a montar o pulverizador e pulverizar parte deste líquido. Repetir o processo e depois verificar se o bocal se encontra livre de sedimentos. Caso necessário, repetir o processo até o pulverizador ficar limpo. Obs.: Não utilizar detergentes.

G O anel em O da bomba deve ser lubrificado para permitir que o pulverizador bombeie ar de forma eficiente. Aplicar frequentemente gordura de silicone ao anel em O da bomba (A).

H Manter o gatilho em estado limpo e remover a acumulação de sedimentos e produtos químicos; para tal, lavar sempre a peça depois de cada utilização. Caso necessário, remover a peça corrediça do gatilho para o limpar devidamente.

I Para limpar ou substituir as anilhas e o anel em O do tubo imersor: Começar por despressurizar a garrafa e depois desaparafusar a porca da mangueira e puxar pelo conjunto do tubo imersor até o retirar.

Garantia

A Hozelock garante este pulverizador contra qualquer defeito causado por deformidades nos materiais ou mão de obra por um período de 2 anos a contar da data de aquisição do aparelho, desde que o mesmo tenha sido utilizado apenas em conformidade com estas instruções. A garantia limita-se ao conserto ou substituição de qualquer item defeituoso ou avariado. É necessário reter o comprovativo da compra.

A garantia prolongada da Hozelock cobre apenas o mecanismo da garrafa e bomba e exclui especificamente os seguintes componentes: todos os anéis em O e juntas de vedação, a mangueira e o conjunto da lança. Estes elementos têm uma garantia de apenas 12 meses pois são peças que se desgastam e que podem ser encomendadas, como peças sobresselentes, do fornecedor ou directamente da Hozelock.

Informações de contacto

www.hozelock.com

Resolução de problemas

Emissão	Problema	Solução
Pulverizaçã o fraca ou ausente	Pulverizador não está pulverizado	Verificar se todas as conexões estão bem apertadas Verificar se todos os anéis em O e juntas vedantes estão bem lubrificados e se não exibem sinais de desgaste ou dano; substituir estas peças caso necessário (consultar os pontos G, H e I)
	Obstrução	Podê haver uma obstrução no bocal, ou no gatilho ou no tubo de descarga
Pulverizaçã o distorcida	Obstrução	O bocal pode estar entupido
Fugas	Acumulação de sedimentos ou matérias estranhas sobre as superfícies de vedação	Verificar se os anéis em O e as juntas de vedação estão sujas. Limpar ou substituir se necessário
	Anéis em O / anilhas desgastados ou danificados	Verificar se os anéis em O e as juntas de vedação estão danificados ou desgastados e substituir se necessário
A pega sobe	Válvula de retenção avariada (X)	Isto não permite que o ar comprimido dentro do recipiente se escape e volte para a bomba. Em caso de avaria numa destas peças, a pega da bomba destravada sobe sempre que o recipiente esteja pressurizado. Para remover a válvula, levantar o bordo e puxar (OBS. Cuidado para não danificar a superfície de vedação do tambor. Para inserir nova válvula, empurrá-la firmemente para dentro do orifício central).

Peças sobresselentes e acessórios

	Descrição	Número da peça
1	Conjunto de tubo de saída e tubo imersor (EPDM)	4101
2	Válvula de saída de gás (EPDM)	4102
3	Mangueira cinzenta de 1,5 m (PVC)	4099
4	Tira	4108
5	Conjunto de anéis em O e anilhas sobresselentes e gordura de silicone (EPDM)	4092

PL

PORTASHOWER

Instrukcje i ostrzeżenia

- Przed przystąpieniem do konserwacji lub czyszczenia opryskiwacza należy wypuścić z pojemnika nadmiar ciśnienia, uruchamiając nadmiarowy zawór ciśnieniowy.



Do opryskiwania nie wolno stosować rozpuszczalników np. benzyny lakierniczej.



Należy uważać, aby ciśnienie w pojemniku nie było zbyt wysokie. Nie regulować ręcznie nadmiarowego zaworu ciśnieniowego. Zawór nastawiony jest fabrycznie do upustu nadmiaru ciśnienia. Nie należy manipulować zaworem ani na siłę go zamykać.



Przechowywanie w zimie - Opróżnić całkowicie z wody i osuszyć wszystkie elementy, aby nie dopuścić do zamrażnięcia.



Coroczna konserwacja - Co najmniej raz w roku wszystkie elementy opryskiwacza należy dokładnie oczyścić, a części ruchome i uszczelki nasmarować smarem silikonowym. Sprawdzić szczelność i działanie używając zwykłej wody. Wymienić uszkodzone lub zużyte uszczelki i podkładki.

Uwagi

- Przed przystąpieniem do konserwacji lub czyszczenia opryskiwacza należy wypuścić z pojemnika nadmiar ciśnienia, uruchamiając nadmiarowy zawór ciśnieniowy

- A** Przed użyciem sprawdź ręcznie, czy wszystkie nakrętki są właściwie dokręcone.
- B** Opryskiwacz wykonany jest z różnych tworzyw sztucznych. Chociaż zakupiony przez użytkownika środek do spryskiwania może znajdować się w plastikowym opakowaniu, nie stanowi to gwarancji, że nie uszkodzi materiału, z którego wykonany jest opryskiwacz. W razie wątpliwości należy skontaktować się z działem serwisowym firmy Hozelock. Napełniając opryskiwacz nie należy przekraczać maksymalnego poziomu oznaczonego na pojemniku lub opakowaniu.
- C** Sprawdzić, czy pompka jest mocno dokręcona do pojemnika.
- D** Sprawdzić ręcznie nadmiarowy zawór ciśnieniowy, aby upewnić się, że właściwie działa i porusza się swobodnie.
- E** Opróżnić opryskiwacz z niezużytych pozostałości środków chemicznych, które należy usunąć w bezpieczny sposób zgodnie z obowiązującymi przepisami.
- F** Napełnić zbiornik ciepłą (ale nie gorącą) wodą, zmontować opryskiwacz i rozpryskać trochę wody. Powtórzyć czynność i sprawdzić, czy w dyszy nie ma osadu. W razie potrzeby powtarzać czynność, aż opryskiwacz będzie czysty. Uwaga: nie stosować detergentów!
- G** Aby pompka opryskiwacza funkcjonowała sprawnie, pierścień samouszczelniający pompy powinien być dobrze nasmarowany. Pierścień (A) należy regularnie smarować smarem silikonowym.
- H** Spust należy utrzymywać w czystości i nie dopuszczać do gromadzenia się osadu i chemikaliów, przepłukując po każdym użyciu. W razie potrzeby wyjąć ze spustu zawór i oczyścić.
- I** Czyszczenie lub wymiana podkładek i pierścienia samouszczelniającego przewodu doprowadzającego. Wypuścić z pojemnika nadmiar ciśnienia, odkręcić nakrętkę weża i wyjąć cały zespół doprowadzający.

Gwarancja

- Firma Hozelock udziela gwarancji na uszterki opryskiwacza wynikające z wad materiałowych i konstrukcyjnych, na okres 2 lat od daty zakupu, pod warunkiem, że produkt stosowany jest zgodnie z niniejszą instrukcją. Gwarancja ogranicza się do naprawy lub wymiany wadliwego produktu lub części. Należy zachować dowód zakupu.
- Rozszerzona gwarancja firmy Hozelock obejmuje tylko pojemnik i mechanizm pompy. Z gwarancji wyłączone są w szczególności wszystkie uszczelki, pierścienie samouszczelniające, waży i lanca. Są

to zużywalne części zamienne, objęte 12-miesięczną gwarancją. Części te można nabyć u lokalnego dystrybutora lub bezpośrednio w firmie Hozelock.

Dane kontaktowe

www.hozelock.com

Usuwanie usterek

Problem	Przyczyna	Rozwiązanie
Słaby rozprysk lub brak rozprysku	Brak ciśnienia w opryskiwaczu	Sprawdzić, czy wszystkie połączenia są szczelnie dokręcone Sprawdzić, czy pierścienie samouszczelniające i uszczelki są dobrze nasmarowane i +nie wykazują cech zużycia lub uszkodzenia. W razie potrzeby wymienić (zob. uwaga G, H i I)
	Niedrożność	Zatkana dysza, zablokowany spust lub zatkana rura wylotowa
Nieprawidłowy kształt rozprysku	Niedrożność	Zatkana dysza
Przecieki	Osad lub zanieczyszczenia nagromadzone na powierzchni ślizgowej	Sprawdzić, czy pierścienie samouszczelniające i uszczelki są czyste. W razie potrzeby oczyścić lub wymienić
	Zużyte lub uszkodzone pierścienie samouszczelniające / podkładki	Sprawdzić, czy pierścienie samouszczelniające i uszczelki nie są zużyte lub uszkodzone. W razie potrzeby wymienić
Rączka unosi się	Wadliwy zawór zwrotny (X)	Zawór zapobiega cofaniu się sprężonego w pojemniku powietrza z powrotem do pompy. Wadliwy zawór spowoduje uniesienie się rączki pompki przy pojemniku napełnionym sprężonym powietrzem. Aby wyjąć zawór, należy pociągnąć za krawędź (Uwaga: należy to zrobić ostrożnie, by nie uszkodzić powierzchni ślizgowej). Wymienić, wciskając nowy zawór w centralny otwór.

Części zamienne i akcesoria

	Opis	Numer części
1	Zestaw obejmujący rurę wylotową i długi przewód doprowadzający (EPDM)	4101
2	Nadmiarowy zawór ciśnieniowy (EPDM)	4102
3	1,5 m waży szary (PCV)	4099
4	Pasek	4108
5	Zestaw zamiennych pierścieni samouszczelniających i podkładek oraz smar silikonowy (EPDM)	4092

GR

PORTASHOWER

Οδηγίες και Προειδοποιήσεις

- **Προτού εκτελέσετε οποιαδήποτε εργασία συντήρησης σε αυτόν τον ψεκαστήρα, είναι σημαντικό να εκτονώσετε την πίεση στο εσωτερικό της φιάλης, χρησιμοποιώντας την ειδική βαλβίδα.**

⚠ Μην ψεκάζετε διαλυτικά, π.χ. White spirit

⚠ Φροντίστε η φιάλη να μην βρίσκεται υπό υπερβολική πίεση και μην παραποιείτε τη βαλβίδα εκτόνωσης πίεσης. Η βαλβίδα εκτόνωσης πίεσης είναι ειδικά σχεδιασμένη για να εκτονώνει την περίσσεια πίεσης, γι' αυτό μην την πιέζετε και μην την πιέζετε για να παραμείνει κλειστή

⚠ Χρήση κατά τη χειμερινή περίοδο: Αδειάστε το υγρό από όλα τα τμήματα για να αποφύγετε πρόκληση ζημιάς στο προϊόν λόγω ψύξης.

⚠ Ετήσια συντήρηση: Καθαρίζετε ολόκληρο τον ψεκαστήρα τουλάχιστον μία φορά το χρόνο και αλείψετε όλα τα αποσπώμενα μέρη και τα στεγανωτικά με γράσο σιλικόνης. Δοκιμάστε τον ψεκαστήρα χρησιμοποιώντας νερό και, σε περίπτωση που κάποια ροδέλα ή στεγανωτικό έχει φθαρεί, θα πρέπει να αντικατασταθεί.

Σημειώσεις

- **Προτού εκτελέσετε οποιαδήποτε εργασία συντήρησης σε αυτόν τον ψεκαστήρα, είναι σημαντικό να εκτονώσετε την πίεση στο εσωτερικό της φιάλης, χρησιμοποιώντας την ειδική βαλβίδα.**

A Πριν από τη χρήση, βεβαιωθείτε ότι όλα τα παξιμάδα είναι βιδωμένα καλά

B Αυτός ο ψεκαστήρας είναι κατασκευασμένος από διάφορους τύπους πλαστικών και, παρόλο που το υγρό που θέλετε να χρησιμοποιήσετε πιθανόν να είναι συσκευασμένο σε πλαστικό υλικό, δεν μπορούμε να εγγυηθούμε ότι δεν θα προκαλέσει ζημιά στον ψεκαστήρα. Εάν έχετε αμφιβολίες για τη συμβατότητα του προϊόντος, επικοινωνήστε με το Τμήμα εξυπηρέτησης πελατών της Hozelock. Όταν γεμίζετε τον ψεκαστήρα, βεβαιωθείτε ότι δεν υπερβείτε το μέγιστο επίπεδο γεμίματος.

C Βεβαιωθείτε ότι η αντλία είναι βιδωμένη σφιχτά στη φιάλη

D Ενεργοποιήστε τη βαλβίδα εκτόνωσης πίεσης με το χέρι, για να βεβαιωθείτε ότι λειτουργεί σωστά και κινείται

E Εάν έχετε χρησιμοποιήσει τον ψεκαστήρα με χημικά, απορρίψτε με ασφαλή τρόπο το διάλυμα που έχει περισσέψει μετά τη χρήση.

F Γεμίστε τη φιάλη ψεκασμού με λίγο ζεστό νερό (όχι καυτό), συναρμολογήστε ξανά τον ψεκαστήρα και ψεκάστε λίγο από το περιεχόμενο. Επαναλάβετε. Ελέγξτε ότι το ακροφύσιο είναι καθαρό, χωρίς υπολείμματα. Εάν χρειαστεί επαναλάβετε τη διαδικασία, μέχρις ότου καθαρίσει πλήρως ο ψεκαστήρας. ΣΗΜΕΙΩΣΗ: Μην χρησιμοποιείτε απορρυπαντικό

G Ο δακτύλιος της αντλίας πρέπει να λιπανθεί για να μπορεί ο ψεκαστήρας να αντλεί αποτελεσματικά τον αέρα. Λιπαίνετε τακτικά το δακτύλιο της αντλίας (A) με γράσο σιλικόνης.

H Διατηρείτε καθαρή τη σκανδάλη, χωρίς συσσωρευμένα στερεά υπολείμματα ή χημικά ξεπλύνοντάς την τακτικά μετά τη χρήση. Εάν χρειαστεί, αφαιρέστε και καθαρίστε το κέλυφος της σκανδάλης.

I Για να πλύνετε ή για να αντικαταστήσετε τις ροδέλες και τον δακτύλιο του σωλήνα εμβύθισης, αποσυμπιέστε πρώτα τη φιάλη, ξεβιδώστε το παξιμάδι του εύκαμπτου σωλήνα και τραβήξτε προς τα έξω το σύστημα του σωλήνα εμβύθισης.

Εγγύηση

- Η Hozelock παρέχει εγγύηση για αυτόν τον ψεκαστήρα σε περίπτωση βλάβης εξαιτίας ελαττωμάτων στα υλικά και την κατασκευή για χρονικό διάστημα 2 ετών από την ημέρα αγοράς, με την προϋπόθεση ότι το προϊόν χρησιμοποιήθηκε

σύμφωνα με αυτές τις οδηγίες. Η εγγύηση περιορίζεται στην επισκευή ή την αντικατάσταση των κατεστραμμένων ή ελαττωματικών μερών. Φυλάξτε την απόδειξη αγοράς.

- Η παρατεταμένη εγγύηση της Hozelock καλύπτει αποκλειστικά τη φιάλη και το μηχανισμό της αντλίας. Συγκεκριμένα, εξαιρούνται: όλοι οι δακτύλιοι και τα στεγανωτικά, ο εύκαμπος σωλήνας και ο μηχανισμός ψεκασμού. Τα παραπάνω καλύπτονται από εγγύηση 12 μηνών, καθώς πρόκειται για εξαρτήματα που φθείρονται αλλά διατίθενται ανταλλακτικά από το τοπικό κατάστημα λιανικής πώλησης ή απευθείας από τη Hozelock.

Στοιχεία επικοινωνίας

www.hozelock.com

Αντιμετώπιση προβλημάτων

Πρόβλημα	Αιτία	Λύση
Ο ψεκαστήρας ψεκάζει χωρίς πίεση ή δεν ψεκάζει καθόλου	Ο ψεκαστήρας δεν σχηματίζει πίεση	Βεβαιωθείτε ότι όλοι οι σύνδεσμοι είναι καλά σφιγμένοι Ελέγξτε εάν οι δακτύλιοι και τα στεγανωτικά έχουν λιπανθεί και εάν έχουν υποστεί φθορές ή ζημιά. Αντικαταστήστε τα εάν χρειαστεί (βλ. σημειώσεις G, H και I)
	Φραγή	Το ακροφύσιο, η σκανδάλη ή ο σωλήνας εξόδου έχουν φραγεί
Ακανόνιστος ψεκασμός	Φραγή	Ώς έχει φραγεί το ακροφύσιο
Διαρροές	Συσσωρευμένα υπολείμματα ή ξένα σώματα στις στεγανοποιητικές επιφάνειες	Ελέγξτε εάν οι δακτύλιοι και τα στεγανωτικά είναι καθαρά. Καθαρίστε ή αντικαταστήστε τα εάν χρειαστεί
	Φθαρμένοι ή κατεστραμμένοι δακτύλιοι / ροδέλες	Ελέγξτε εάν οι δακτύλιοι και τα στεγανωτικά είναι φθαρμένα ή κατεστραμμένα. Αντικαταστήστε τα εάν χρειαστεί
H λαβή σκάνεται προς τα επάνω	Ελαττωματική ανεπίστροφη βαλβίδα	Ο συμπιεσμένος αέρας στη φιάλη δεν μπορεί να εκτονωθεί με τη βοήθεια της αντλίας. Εάν η βαλβίδα είναι ελαττωματική, η ελεύθερη λαβή της αντλίας σκάνεται προς τα επάνω, όταν η φιάλη βρίσκεται υπό πίεση. Για να αφαιρέσετε τη βαλβίδα, αναστρέψτε την άκρη και τραβήξτε (Σημείωση: προσέξτε να μην καταστρέψετε τη στεγανοποιητική επιφάνεια της φιάλης). Αντικαταστήστε με μια καινούργια βαλβίδα, πιέζοντας σταθερά πάνω στην κεντρική τρύπα.

Ανταλλακτικά και Αξεσουάρ

	Περιγραφή	Αριθμός ανταλλακτικού
1	Έξοδος και μακρύς σωλήνας εμβύθισης (EPDM)	4101
2	Βαλβίδα εκτόνωσης πίεσης (EPDM)	4102
3	Γκρι εύκαμπος σωλήνας 1,5 μ. (PVC)	4099
4	Ιμάντας	4108
5	Κιτ ανταλλακτικών δακτυλίων και ροδελών και γράσο σιλικόνης (EPDM)	4092

TR

PORTASHOWER

Talimatlar ve Uyarılar

- Bu sprej üzerinde herhangi bir bakım işlemini gerçekleştirmeden önce, şişenin basıncını basınç tahliye valfini çalıştırarak düşürmek çok önemlidir



Beyaz ispiroto gibi çözücülerini spreylemeyin



Şişeyi basınç tahliye valfiyle aşırı basınç altına almayın ya da sıkıştırmayın. Basınç tahliye valfi aşırı basıncı bırakmak için tasarlanmıştır onu engellemeyin ya da kapalı kalacak şekilde zorlamayın



Kışın Kullanım – tüm parçalardaki sıvıyı boşaltın ve donmadan oluşabilecek hasarı önleyin.



Yıllık bakım – En az yılda bir kez tüm spreji tamamen temizleyin ve tüm hareketli parçalara ve contalara silikonlu gres yağı sürün. Suyla test edin, herhangi bir conta bozulmuşsa değiştirilmesi gerekir.

Notlar

- Bu sprej üzerinde herhangi bir bakım işlemini gerçekleştirmeden önce, şişenin basıncını basınç tahliye valfini çalıştırarak düşürmek çok önemlidir



Kullanmadan önce tüm somunların elle iyice sıkıştırıldığından emin olun



Bu sprej birçok farklı plastik türünden yapılmıştır ve spreylemek istediğiniz sıvı plastik pakette olsa da bu, sprej zarar vermeyeceğini garanti etmez. Uyumlulukla ilgili şüphe duyuyorsanız Hozelock tüketicici hizmetlerine başvurun. Spreji doldururken maksimum doldurma düzeyini geçmediğinizden emin olun.



Pompanın şişeye sıkıca vidalandığından emin olun



Doğru şekilde çalıştığından ve hareket edebildiğinden emin olmak için basınç tahliye valfini elle çalıştırın



Sprej, kimyasal maddelerle kullanıldıysa kullandıktan sonra kullanılmamış çözültiyi güvenli bir şekilde atın.



Spreji biraz ılık suyla (sıcak değil) doldurun, spreji monte edin ve malzemenin birazını spreyleyin. Tekrarlayın; nozulda çökelti olmamasına dikkat edin. Gerekliyse sprej temizlenene kadar işlemi yineleyin. NB: Deterjan kullanmayın



Spreyin havayı verimli şekilde pompalamasını sağlamak için pompanın O-halkasının yağlanması gerekir. Pompanın O-Halkasına (A) silikonlu gres yağını düzenli olarak sürün.



Düzenli olarak kullanımdan sonra suyla temizleyerek tetiği temiz tutun ve çökelti ve kimyasal madde birikimini önleyin. Gerekliyse tetikteki mekiği çıkarıp temizleyin.



Tüpteki contaları ve O-halkasını temizlemek ya da değiştirmek için. İlk önce şişenin basıncını alın, hortum somununu sökün ve tüpün montaj parçasını dışarı çekin.

Garanti

- Hozelock, bu sprej buradaki yönergelere uygun şekilde kullanıldığı takdirde kusurlu malzeme veya işçilikten kaynaklanan hatalara karşı satın alma tarihinden itibaren 2 yıl boyunca garanti vermektedir. Bu garanti tüm arızalı ve kusurlu öğelerin onarımı ya da değiştirilmesi ile sınırlıdır. Ürünün satın alındığını gösteren belge saklanmalıdır.
- Hozelock'un genişletilmiş garantisi, sadece şişe ve pompa mekanizmasını kapsar. Tüm O-halkaları ve contaları, hortum ve hortum ucu montaj parçası buna dahil değildir. Bunlar aşınan parçalardır, 12 aylık garantisi vardır ve bayide ya da doğrudan Hozelock'ta yedek parça olarak bulunmaktadır.

İletişim bilgileri

www.hozelock.com

Sorun giderme

Konu	Sorun	Çözüm
Spreyleme zayıf ya da yok	Sprej basınç sağlamıyor	Tüm bağlantıların sıkı olduğundan emin olun O halkalarının ve contaların yağlandığını ve aşınma ya da hasar belirtisi göstermediğini kontrol edin - gerekliyse değiştirin (bkz: notlar G, H ve I)
	Engelleme	Nozulda, tetikte ya da çıkış tüpünde bir engelleme olabilir
Bozuk Sprej	Engelleme	Nozulda bir engelleme olabilir
Sızıntılar	Sızdırmaz yüzeylerde çökelti ya da yabancı madde birikimi	O halkalarında ve contalarda kir olmadığını kontrol edin gerekliyse temizleyin ya da değiştirin
	Aşınmış ya da zarar görmüş O halkaları / Contalar	O halkalarında ve contalarda aşınma ya da hasar olmadığını kontrol edin - gerekliyse değiştirin
Kol yükseliyor	Arızalı tek yönlü valf (X)	Bu, kabın içindeki sıkıştırılmış havanın pompaya tekrar geri kaçmasını durdurur. Arızalanırsa, kaba basınç verildiğinde serbest kalan pompa kolu yükselir. Valfi çıkarmak için kenarı kaldırıp çekin (NB tankın sızdırmaz yüzüne hasar vermemeye dikkat edin. Orta deliğe sıkıca bastırarak yeni bir valfi değiştirin.

Yedek Parça ve Aksesuarlar

	Açıklama	Parça Numarası
1	Çıkış ve Uzun Tüp Montaj Parçası (EPDM)	4101
2	Basınç tahliye valfi (EPDM)	4102
3	1,5m Gri Hortum (PVC)	4099
4	Kayış	4108
5	Yedek O halkaları ve conta kiti ve Silikonlu gres yağı (EPDM)	4092

HU

PORTASHOWER

Utasítások és figyelmeztetések

- E szórófej bármilyen karbantartása előtt. A nyomáskioldő szelep aktiválásával meg kell szüntetni a palackban a nyomást.

! Ne permetezzünk vele semmilyen oldószert, pl. lakkbenzint!

! A tartály ne legyen túlnyomás alatt, s ne állítsuk el a nyomáskioldő szelepet! A nyomáskioldő szelep csak a túlnyomást engedi ki, ne állítsuk el, vagy ne zárjuk le!

! Téli használat. Ürítsük le a folyadékokat minden részből a fagykár megelőzése céljából!

! Éves karbantartás. Legalább évente egyszer alaposan tisztítsuk meg az egész szórófejet, és szilikonnal kenjük be az összes mozgó alkatrészt és tömítést! Vízzel ellenőrizzük, nincs-e szivárgás, és minden meggyengült tömítést vagy alátétet ki kell cserélni.

Megjegyzések

- E szórófej bármilyen karbantartása előtt. A nyomáskioldő szelep aktiválásával meg kell szüntetni a palackban a nyomást.

- A** Ügyeljünk rá, hogy használat előtt meghúzzunk minden anyát!
- B** E szórófej különféle típusú műanyagokból készült, és bár a permetezni kívánt folyadék műanyagba lehet csomagolva, ez nem garantálja, hogy nem károsítja a szórófejet. Ha bármilyen kétsége van a kompatibilitás tekintetében, forduljon a Hozelock vevőszolgálatához! A szórófej feltöltésekor ügyeljünk rá, hogy ne lépjük túl a maximális töltési szintet!
- C** Ügyeljünk rá, hogy a pumpa szorosan be legyen csavarozva a tartályba!
- D** Kézzel működtessük a nyomáskioldő szelepet a megfelelő működés és a mozgathatóság biztosítása céljából!
- E** Ha a szórófejet vegyszerekhez használtuk, használat után a megmaradt anyagot biztonságosan dobjuk ki!
- F** A szórófejbe töltünk egy kevés meleg (nem forró) vizet, rakjuk össze a szórófejet, és permetezzünk egy kicsit belőle! Ismételjük meg; ellenőrizzük, hogy a fúvóka nem tömődött-e el! Szükség esetén ismételjük meg az eljárást, amíg a szórófej tiszta nem lesz. NB: Ne használjuk mosószert!
- G** A pumpa tömítőgyűrűjét le kell kenni, hogy a szórófej hatékonyan pumpálja a levegőt. Rendszeresen kenjük le szilikonnal a pumpa tömítőgyűrűjét (A)!
- H** Tartsuk a ravaszt tisztán, valamint üledéktől és vegyszertől mentesen a használat után rendszeresen történő átöblítéssel. Ha szükséges, vegyük le és tisztítsuk meg a ravasz zárját!
- I** Tisztítsuk meg és cseréljük ki a mártó csőben lévő alátéteket és tömítőgyűrűt. Előbb szüntessük meg a nyomást a tartóban, csavarozzuk ki a tömlőn lévő anyát, és húzzuk ki a mártó csövet!

Garancia

- A Hozelock garantálja, hogy ez a szórófej a vásárlás keltétől számított 2 évig mentes minden anyag- és gyártási hibától, ha kizárólag ezen utasítások betartásával használják. A garancia bármely hibás vagy üzemképtelen tétel javítására vagy cseréjére korlátozódik. A vásárlást számlával igazolni kell.
- A Hozelock csak a tartályra és a pumpa mechanizmusra nyújt kiterjesztett garanciát. Kifejezetten kizárt a garancia: minden tömítőgyűrűre és alátétre, a tömlőre, és a lándzsa szerelvényre. Ezekre 12 havi garancia van, ezek kopásnak kitétt alkatrészek, és pótalkatrészként beszerezhetők a kiskereskedőtől, vagy közvetlenül a Hozelocktól.

Elérhetőségi adatok:

www.hozelock.com

Hibakeresés

Kiadás	Probléma	Megoldás
Gyenge vagy egyáltalán nincs permetezés	A szórófej nincs nyomás alatt	Ügyeljünk rá, hogy minden csatlakozás szoros legyen! Ellenőrizzük a tömítőgyűrűk és alátétek kenését, és nincs-e a kopásnak, rongálódásnak bármilyen jele, ha igen, szükség esetén ki kell cserélni az alkatrészeket (ld. a G, H és I. megjegyzést)
	Eltömődés	Eltömődés lehet a fúvókában, vagy a ravasznál vagy a kivezető csőben
Eltorzult szórófej	Eltömődés	Eltömődés lehet a fúvókában
Szivárgás	Üledék vagy idegen anyag rakódott le a tömített felületeken	Ellenőrizzük a tömítőgyűrűket és alátéteket, nem szennyeződtek-e el. Tisztítsuk meg, vagy szükség esetén cseréljük ki!
	Kopott vagy megrongálódott tömítőgyűrűk / alátétek	Ellenőrizzük a tömítőgyűrűket és alátéteket, mentesek-e a kopástól, megrongálódástól, s szükség esetén cseréljük ki!
Fogantyú emelkedés	Meghibásodott a nem-visszacsapó szelep	Ez biztosítja, hogy a sűrített levegő a tartályból nem szökik vissza a pumpába. Ha meghibásodott, a nyitott pumpa fogantyúja megemelkedik, amikor a tartó nyomás alatt van. A szelep eltávolítása céljából emeljük fel a szélét, és húzzuk (NB: vigyázzunk, meg ne sérüljön a dob tömítő felülete!) Cseréljük ki új szeleppel a központi furatra gyakorolt határozott nyomással!

Tartalék alkatrészek és tartozékok

	Leírás	Alkatrész száma
1	Kivezető és hosszú mártó cső szerelvény (EPDM)	4101
2	Nyomáskioldő szelep (EPDM)	4102
3	1,5 m-es szürke tömlő (PVC)	4099
4	Szűj	4108
5	Tartalék tömítőgyűrű és alátét készlet, valamint szilikonos kenőanyag (EPDM)	4092

CZ

PORTASHOWER

Návod k použití a výstrahy

- Před započetím jakékoli údržby na tomto postřikovači. Je nezbytné snížit tlak v nádobě aktivováním bezpečnostního tlakového ventilu



Nepoužívejte k postřiku žádných rozpouštědel, např. lakového benzínu



Nádobku nevystavujte přílišnému tlaku a nenastavujte bezpečnostní tlakový ventil. Bezpečnostní tlakový ventil je navržen k uvolňování přebytkového tlaku a proto do něho nezasahujte ani se ho nesazte násilně uzavřít



Použití v zimě – ze všech částí postřikovače vypust' te kapalinu a chráňte ho před poškozením mrazem.



Každoroční údržba — alespoň jednou za rok celý postřikovač dokonale vyčistíte a všechny pohyblivé části a těsnění potřete silikonovým mazivem. Těsnění otestujte vodou, a pokud je nějaká podložka nebo těsnění poškozené, musí se vyměnit.

Poznámky

- Před započetím jakékoli údržby na tomto postřikovači. Je nezbytné snížit tlak v nádobě aktivováním bezpečnostního tlakového ventilu

A

Před použitím zkontrolujte, že jsou rukou dotažené všechny matice

B

Tento postřikovač je vyroben z mnoha různých plastových materiálů, a i když je kapalina, kterou hodláte použít, v plastovém obalu, nezaručuje to, že postřikovač nepoškodí. Pokud máte ohledně kompatibility nějaké pochyby, informujte se u zákaznických služeb firmy Hozelock. Při plnění postřikovače dbejte na to, abyste nepřevýšili maximální hladinu náplně.

C

Zkontrolujte, zda je pumpa řádně našroubovaná na nádobku

D

Ručně prověřte, že správně funguje bezpečnostní tlakový ventil a že se volně pohybuje

E

Po použití postřikovače s chemikáliemi se bezpečným způsobem zbavte jejich zbytků.

F

Postřikovač naplňte teplou (ne horkou) vodou, sestavte ho a část obsahu vystříkejte. Úkon opakujte a zkontrolujte, zda se v trysce nenacházejí nějaké usazeniny. Pokud je to nutné, úkon opakujte, až je postřikovač čistý. Pozn.: Nepoužívejte čisticí prostředky a saponáty

G

„OČ kroužek pumpy musí být promazaný, aby se zajistila správná funkce pumpování vzduchu. Na „OČ kroužek pumpy (A) naneste v pravidelných intervalech silikonové mazivo.

H

Spoušť udržujte v čistotě a bez nánosů usazenin a chemikálií pravidelných oplachováním po každém použití. Musíte vyjmout a vyčistit člnek ve spoušti.

I

Čištění nebo výměna podložek a O kroužků v ponorné trubici: nejprve zbavte nádobku tlaku, odšroubujte matici hadice a vytáhněte soustavu ponorné trubice.

Záruka

- Společnost Hozelock poskytuje na tento postřikovač záruku po dobu 2 let od dne prodeje, která se vztahuje na veškeré závady způsobené vadou materiálu nebo výroby za předpokladu, že výrobek byl používán pouze v souladu s tímto návodem. Záruka se omezuje pouze na opravu nebo výměnu veškerých vadných nebo poškozených dílů. Pečlivě si uschovejte potvrzení o prodeji.
- Rozšířená záruka Hozelock se vztahuje pouze na nádobu a mechanismus pumpy. Specificky se na ni nevztahuje následující: všechny O kroužky a těsnící podložky, hadice a soustava nástavce. Tyto díly, které mají 12měsíční záruku, jsou opotřebitelné a jako náhradní díly jsou k dispozici od prodejce nebo přímo od firmy Hozelock.

Kontakty

www.hozelock.com

Odstraňování problémů

Problém	Závada	Řešení
Slabý nebo žádný postřik	Postřikovač nevytváří tlak	Zkontrolujte těsnost všech spojů Zkontrolujte, zda jsou namazané všechny O kroužky a těsnící podložky, a že nenesou žádné známky poškození nebo opotřebení, v případě potřeby je vyměňte (viz poznámky G, H a I)
	Překážka	Tryska, spoušť nebo výstupní trubice může být ucpaná
Zkreslený tvar postřiku	Překážka	Může být ucpaná tryska
Únik kapaliny	Nanesené usazeniny nebo cizí částice na povrchu těsnění	Zkontrolujte, že nejsou usazeniny nebo cizí částice na těsnění. V případě potřeby je vyčistíte nebo vyměňte
	Opotřebované nebo poškozené O kroužky/podložky	Zkontrolujte, zda O kroužky a těsnící podložky nenesou žádné známky poškození nebo opotřebení, v případě potřeby je vyměňte
Rukojeť se vrací nahoru	Poškozený zpětný ventil	Zpětný ventil zabraňuje, aby stlačený vzduch v nádobě unikl zpět do pumpy. Pokud je ventil poškozený, odjištěná rukojeť pumpy se při tlaku v nádobě vrátí zpět nahoru. Ventil vyndáme zvednutím okraje a zatáhnutím (pozn.: opatrně, abyste nepoškodili povrch těsnění na válci). Nový ventil nastříme pevně na střední otvor.

Náhradní díly a příslušenství

	Popis	Číslo dílu
1	Souprava výstupu a dlouhé ponorné trubice (EPDM)	4101
2	Bezpečnostní tlakový ventil (EPDM)	4102
3	Šedá hadice 1,5 m (PVC)	4099
4	Popruh	4108
5	Souprava náhradních O kroužků, těsnících podložek a silikonového maziva (EPDM)	4092

RU

PORTASHOWER

Инструкции и меры предосторожности

- Перед выполнением любой работы по обслуживанию распылителя необходимо сбросить давление в баллоне, используя клапан сброса давления.

⚠ Не распыляйте никаких растворителей, например Уайт-спирит.

⚠ Не создавайте чрезмерное давление в баллоне и не повредите клапан сброса давления. Клапан сброса давления разработан для снижения излишнего давления, не препятствуйте его работе или не пытайтесь силой заставить его находиться в закрытом положении

⚠ Использование в зимнее время: слейте жидкость из всех частей и позаботьтесь, чтобы не случилось повреждения от замерзания.

⚠ Ежегодное обслуживание: по крайней мере, один раз в год следует полностью очистить распылитель и применять силиконовую смазку ко всем движущимся частям и уплотнительным прокладкам. Проведите испытание с водой, и если какая-нибудь прокладка или уплотнение вышли из строя, они должны быть заменены.

Примечания

- Перед выполнением любой работы по обслуживанию распылителя необходимо сбросить давление в баллоне, используя клапан сброса давления.

A Перед использованием удостоверьтесь, что все гайки плотно затянуты вручную.

B Данный распылитель изготовлен из многих разнообразных типов пластмассы, и хотя жидкость, которую вы собираетесь распылять, может быть упакована в пластиковом контейнере, это еще не является гарантией того, что она не сможет повредить распылитель. Если у вас есть какое-нибудь сомнение относительно совместимости, свяжитесь со службой потребителей услуг компании Hozelock. Заполняя распылитель, убедитесь, что вы не превысили максимальный уровень заполнения.

C Убедитесь, что насос прочно вкручен в баллон.

D Управляйте клапаном сброса давления вручную, чтобы убедиться, что он правильно функционирует и способен перемещаться.

E Если в распылителе использовались химикаты, после использования осторожно слейте любой неиспользованный раствор.

F Заполните распылитель небольшим количеством теплой воды (не горячей), повторно соберите распылитель, и произведите распыление небольшого количества содержимого. Повторите операцию; проверьте, чтобы форсунка не была забита осадком. В случае необходимости повторите процесс, пока распылитель не станет чистым. Внимание: не используйте моющее средство

G Кольцевое уплотнение насоса нужно смазать, чтобы позволить распылителю эффективно качать воздух. Регулярно смазывайте силиконовой смазкой уплотнительное кольцо насоса (A).

H Спусковой механизм следует содержать чистым и свободным от образования осадка и химикатов и регулярно промывать после использования. В случае необходимости удалите и прочистите затвор спускового механизма.

I Чтобы прочистить или заменить прокладки и кольцевое уплотнение в погружной трубке, сначала сбросьте давление в баллоне, затем отвинтите гайку шланга и вытяните узел погружной трубки.

Гарантия

• Hozelock обеспечивает гарантии для данного распылителя в случае любого дефекта, являющегося результатом бракованных материалов или качества изготовления изделия, в течение 2 лет с даты приобретения, при условии, что изделие эксплуатировалось согласно данным инструкций. Гарантия распространяется на ремонт или замену любого дефектного или неисправного элемента. Необходимо сохранять документальное доказательство покупки.

• Расширенная гарантия компании Hozelock распространяется только на баллон и механизм насоса. В частности исключаются: все уплотнительные кольца и прокладки, шланг и штанга в сборе. Данные элементы имеют гарантию в 12 месяцев, являются изнашиваемыми частями и доступны в виде запасных частей от розничного продавца или непосредственно от компании Hozelock

Контактная информация

www.hozelock.com.

Выявление и устранение неисправностей

Проблема	Причина	Решение
Слабый напор или нет распыления	Распылитель не под давлением	Убедитесь, что все соединения плотно подогнаны Проверьте, чтобы уплотнительное кольцо и стыки были смазаны и не имели следов износа или повреждения, замените в случае необходимости (см. примечания G, H и I)
	Засорение	Форсунка или спусковой механизм или выпускная труба могут быть засорены
Искривленное распыление	Засорение	Форсунка может быть засорена
Течь	Скопление осадка или инородных материалов на уплотняющих поверхностях	Проверьте, не загрязнены ли кольцевые уплотнения и уплотняющие прокладки. Почистите или замените в случае необходимости
	Изношенные или поврежденные кольцевые уплотнения или прокладки	Проверьте, не изношены ли или не повреждены ли кольцевые уплотнения и уплотняющие прокладки. Замените в случае необходимости
Ручка поднимается	Неисправный обратный клапан (X)	Это не позволяет сжатому воздуху в контейнере перетекать обратно в насос. Если он неисправен, то незаблокированная ручка насоса будет подниматься, когда контейнер находится под давлением. Чтобы удалить клапан, поднимите край и потяните на себя (внимание: постарайтесь не повредить поверхность уплотнителя баллона). Замените клапан на новый, до упора протолкнув его через центральное отверстие

Запасные части и принадлежности

	Описание	Номер части
1	Выпускная труба и длинная погружная труба в сборе (EPDM)	4101
2	Клапан сброса давления (EPDM)	4102
3	Серый шланг, длина 1,5 м (ПВХ)	4099
4	Ремень	4108
5	Набор сменных уплотнительных колец и прокладок и силиконовая смазка (EPDM)	4092

EST

PORTASHOWER

Juhised ja hoiatused

- Enne pritsi hooldamist. Oluline on pudeli surve vabastada, aktiveerides surve vabastamise klapi



Ärge pritsige lahusteid, näiteks lakibensiini



Ärge survestage pudelit üle ega rikkuge surve vabastamise klappi. Surve vabastamise klapp on mõeldud liigse surve vabastamiseks. Ärge häirige selle tööd ega hoidke seda jõuga suletuna



Talvine kasutamine – laske vedelik kõigist osadest välja ja vältige külmumisest tekkinud kahjustusi.



Iga-aastane hooldus – Puhastage vähemalt üks kord aastas terve prits ja kandke silikoonmääret kõigile liikuvatele osadele ja tihenditele. Testige veega ja kui mõni tihend on katki, tuleb see asendada.

Märkused

- Enne pritsi hooldamist. Oluline on pudeli surve vabastada, aktiveerides surve vabastamise klapi

- A** Veenduge, et kõik mutrid oleks enne kasutamist käsitsi kinni keeratud
- B** See prits on valmistatud erinevatest plastiku tüüpidest ja kuigi pritsitav vedelik võib olla pakitud plastikusse, ei garanteeri see pritsi kahjustamata püsimist. Kui teil on kahtlusi ühilduvuse kohta, võtke ühendust Hozelock klienditeenindusega. Veenduge pritsi täitmisel, et te ei ületa maksimaalset täitmise taset.
- C** Veenduge, et pump on korralikult pudelile keeratud
- D** Kasutage manuaalselt surve vabastamise klappi, et veenduda selle õiges töötamises ja liikumises
- E** Kui pritsi on kasutatud kemikaalidega, kõrvaldage kasutamata vedelik pärast kasutamist ohutult.
- F** Täitke prits sooja veega (mitte kuumaga), pange prits kokku ja pritsige natukene sisu. Korrake; kontrollige, et otsikusse ei ole kogunenud sadet. Vajadusel korrake protsessi kuni prits on puhas. NB: Ärge kasutage pesuaineid.
- G** Pumba O-rõngast tuleb määrada, et võimaldada pritsil õhku efektiivselt pumbata. Kandke regulaarselt silikoonmääret pumba O-rõngale (A).
- H** Hoidke päästik puhata ja sette ning kemikaalide vabana, loputades seda regulaarselt pärast kasutamist. Vajadusel eemaldage ja puhastage päästiku süstik.
- I** Kastmistoru tihendite ja O-rõnga puhastamiseks või vahetamiseks: Vabastage esmalt pudeli surve, keerake lahti vooliku mutter ja tõmmake kastmistoru kooste välja.

Garantii

- Hozelock annab sellele pritsile 2 aastase garantii alates ostmise kuupäevast vigastest materjalidest või kehvast koostetööst tingitud defektide korral, eeldusel et seda on kasutatud ainult vastavalt käesoleval juhendile. See garantii on piiratud defektse või vigase seadme remondi või väljavahetamisega. Tõendi osu sooritamise kohta tuleb alles hoida.
- Hozelock pikendatud garantii kehtib ainult pudelile ja pumba mehhanismile. See ei kata: kõik O-rõngad ja tihendid, voolik, ja pritsimistoru kooste. Nendel osadel on 12-kuuline garantii, need on kuluavad osad ja need on saadaval varuosadena jaemüügist või otse Hozelockilt.

Kontaktinformatsioon

www.hozelock.com

Veotsing

Probleem	Põhjus	Lahendus
Nõrk või puuduv pritsimine	Prits ei survestu	Kontrollige ühenduste tihendust Kontrollige, et O-rõngad ja tihendid on määritud ning et neil ei ole kulumise ega kahjustuste märke – vajadusel vahetage (vt märkused G, H ja I)
	Ummistus	Otsik või päästik või väljalasketoru võib olla ummistunud
Moonutatud pritsimine	Ummistus	Otsik võib olla ummistunud
Lekked	Sette või vöörmaterjali kogunemine tihenditele	Kontrollige, et O-rõngad ja tihendid pleksid puhtad – vajadusel puhastage või vahetage
	Kulunud või kahjustunud O-rõngad/tihendid	Kontrollige, et O-rõngastel ja tihenditel ei ole kulumise ega kahjustuste märke – vajadusel vahetage
Käepide tõuseb	Vigane tagasiõigklapp	See peatab suruõhu naasmise mahutist tagasi pumba. Tõrke korral tõuseb pumba käepide mahuti survestamisel. Klapi eemaldamiseks tõste äärt ja tõmmake (NB toimige ettevaatlikult, et mitte vigastada toru tihendpinda). Vahetage klapp, surudes uue tugevalt keskmisele avale.

Varuosad ja lisad

	Kirjeldus	Osa number
1	Väljalaske ja pika kastetoru kooste (EPDM)	4101
2	Surve vabastamise klapp (EPDM)	4102
3	1,5m hall voolik (PVC)	4099
4	Rihm	4108
5	Asendus O-rõngaste ja tihendite komplekt ning silikoonmääre (EPDM)	4092

LAT

PORTASHOWER

Norādes un brīdinājumi

- Kas jāievēro pirms jebkuru apkopes darbu veikšanas šim smidzinātājam. Svarīgi samazināt spiedienu pudelē, aktivizējot drošības vārstu.

- A** Nesmidziniet šķīdinātājus, piemēram, krāsu šķīdinātāju.
- A** Nepakļaujiet pudeli pārmērīgam spiedienam vai nemēģiniet to noturēt ar drošības vārstu. Drošības vārsts ir paredzēts pārmērīgā spiediena atbrīvošanai – nekavējiet tā darbību un nefiksējiet slēgtā stāvoklī.
- A** Glabāšana ziemā – izlejiet šķidrums no visām smidzinātāja daļām un sargiet no sasalšanas.
- A** Ikgadēja apkope. Vismaz reizi gadā rūpīgi iztīriet smidzinātāju un ar silikona smērvielu ieeļojiet visas kustīgās daļas un aizvarus. Pārbaudiet tā darbību ar ūdeni un, ja kāda starplika vai aizvars ir bojāts, nomainiet.

Piezīmes

- Pirms jebkuru apkopes darbu veikšanas šim smidzinātājam. Svarīgi samazināt spiedienu pudelē, aktivizējot drošības vārstu.
- A** Pirms lietošanas pārbaudiet, vai visas skrūves stingri ieskrūvētas.
- B** Šis smidzinātājs ir izgatavots no dažāda veida plastmasas, un, lai gan šķidrums, kuru vēlaties smidzināt, arī var būt iesaiņots plastmasas iepakojumā, tā nav garantija, ka tas nebojās smidzinātāju. Ja jums ir šaubas par lietojamā šķidruma piemērotību, sazinieties ar Hozelock klientu apkalpošanas dienestu. Piepildot smidzinātāju, sekojiet, lai nepārsniegtu maksimālā pildījuma līmeni.
- C** Pārbaudiet, vai sūkns pudelē ieskrūvēts stingri.
- D** Darbiniet drošības vārstu manuāli, lai pārbaudītu, vai tas pareizi darbojas un kustas.
- E** Ja smidzinātājā lietotas ķīmiskās vielas, pēc lietošanas drošā veidā izlejiet neizlietoto šķidrumu.
- F** Iepildiet smidzinātājā nedaudz ūdens (ne karstu), samontējiet smidzinātāju un izsmidziniet nedaudz tā satura. Atkārtojiet darbību un pārbaudiet, vai sprauslā nav nosēdumu. Ja vajadzīgs, atkārtojiet šo procedūru, līdz smidzinātājs ir tīrs. Uzmanību: nelietojiet mazgāšanas līdzekļus.
- G** Sūkņa O gredzens jāieeļļo, lai smidzinātājs efektīvi varētu sūknēt gaisu. Regulāri eļļojiet sūkņa O gredzenu (A) ar silikona smērvielu.
- H** Turiet mēlīti tīru un brīvu no nosēdumiem un ķīmiskām vielām, pēc lietošanas vienmēr noskalojot. Ja vajadzīgs, izņemiet un notīriet mēlītes aizvaru.
- I** Lai iztīrītu vai nomainītu starplikas un O gredzenu iegremdes caurulītē. Vispirms atbrīvojiet spiedienu pudelē, atskrūvējiet caurulītes uzgriezni un izņemiet iegremdes caurulītes bloku.

Garantija

- Hozelock garantē šī smidzinātāja nevainojamu darbību bez nepilnīgu materiālu vai ražošanas radītiem trūkumiem 2 gadus no pirkuma datuma ar noteikumu, ka to lieto saskaņā ar šim norādēm. Garantija ir ierobežota ar jebkuru bojāto vai nepilnīgo daļu remontu vai nomainīšanu. Jāuzrāda pirkšanas dokuments.
- Hozelock paplašinātā garantija attiecas vienīgi uz pudeles un sūkņa mehānismu. Īpaši tā izslēdz: visus O gredzenus un starplikas, šūtenī un caurules bloku. Dilstošajām detaļām ir 12 mēnešu garantija, un tās ir pieejamas kā rezerves daļas pie mazumtirgotāja vai tieši Hozelock.

Kontaktinformācija

www.hozelock.com

Traucējummeklēšana

Problēma	Iemesls	Iespējamie risinājumi
Strūkla vāja vai nav strūklas	Smidzinātājam nav spiediena	Pārbaudiet, vai visi savienojumi stingri Pārbaudiet, vai O gredzeni un starplikas ir ieeļļoti un nav nodiluši vai bojāti; ja vajadzīgs, nomainiet tos (skat. G., H. un I. norādi)
	Nosprostojums	Iespējams nosprostojums sprauslā vai mēlītē, vai izvades caurulītē
Deformēta strūkla	Nosprostojums	Iespējams, aizsērējusi sprausla
Noplūde	Uz izolācijas virsmām sakrājušies nosēdumi vai netīrumi	Pārbaudiet O gredzenu un starpliku tīrību. -Ja vajadzīgs, notīriet vai nomainiet
	Nodiluši vai bojāti O gredzeni/starplikas	Pārbaudiet, vai O gredzeni un starplikas nav nodiluši vai bojāti; ja vajadzīgs, nomainiet tos
Rokturis pacelās	Bojāts neatgriezes vārsts (X)	Tas neļauj saspiestajam gaisam tvertnē atgriezties atpakaļ sūknī. Bojāts nefiksēts rokturis pacelsies, ja tvertnē būs spiediens. Lai izņemtu vārstu, paceliet malu un velciet (uzmanību: esiet piesardzīgi, lai nebojātu cilindra blīvējuma virsmu). Nomainiet ar jaunu vārstu, stingri ievietojot centra atverē

Rezerves daļas un piederumi

	Apraksts	Daļas numurs
1	Atvere un garās iegremdes caurulītes bloks (EPDM)	4101
2	Spiediena drošības vārsts (EPDM)	4102
3	1,5 m pelēkā caurule (PVC)	4099
4	Siksna	4108
5	O gredzenu un starpliku maiņas komplekts un silikona smērviela (EPDM)	4092

LIT

PORTASHOWER

Instrukcijos ir perspėjimai

- **Prieš remontuojant šį purkštuvą. Būtina išhermetizuoti buteliuką įjungiant slėgio išleidimo vožtuvą**



Nepurškite jokių tirpiklių, pvz., baltojo spirito.



Butelyje nesudarykite per didelio slėgio ir nebandykite atidaryti slėgio išleidimo vožtuvo. Slėgio išleidimo vožtuvas yra skirtas per dideliam slėgiui išleisti. Negadinkite jo ir per prievartą neuždarinėkite



Naudojimas žiemą – išpilkite skystį iš visų dalių ir neleiskite sugadinti šalčiui.



Kasmetinė priežiūra – bent kartą per metus kruopščiai išvalykite visą purkštuvą, o visas judančias dalis ir tarpiklius patepkite silikono tepalu. Patikrinkite su vandeniu, o jei poveržlė ar tarpiklis sugedo, jį reikia pakeisti.

Pastabos

- **Prieš remontuojant šį purkštuvą. Būtina išhermetizuoti buteliuką įjungiant slėgio išleidimo vožtuvą**

A Patikrinkite, ar visos veržlės yra tvirtai užsuktos, tik tada naudokite

B Šis purkštuvą yra pagamintas iš daug skirtingų tipų plastiko ir, nors skystis, kurį norite purkšti, gali būti įpakotas į plastiką, tai neužtikrina, kad jie nesugadins purkštuvo. Jei dvejotate dėl suderinamumo, kreipkitės į Hozelock klientų aptarnavimo skyrių. Užpildydami purkštuvą patikrinkite, ar neviršijamas maksimalus užpildymo lygis.

C Patikrinkite, ar siurblys yra tvirtai užsuktas ant buteliuko

D Slėgio išleidimo vožtuvą naudokite rankiniu būdu, kad patikrintumėte, ar jis tinkamai veikia ir juda

E Jei purkštuvą naudojamas su chemikalais, panaudoję saugiai išmeskite visą nepanaudotą tirpalą.

F Purkštuvą užpildykite nedideliu kiekiu šilto (ne karšto) vandens, sumontuokite purkštuvą ir truputį papurškite. Pakartokite; patikrinkite, ar purkštuke nėra nuosėdų. Jei reikia, pakartokite procesą, kol purkštuvą liks švarus. **ĮSIDĖMĖKITE:** Nenaudoti detergento

G Siurblio sandarinimo žiedą reikia patepti, kad purkštuvą galėtų efektyviai siurbti orą. Siurblio sandarinimo žiedą (A) reguliariai patepkite silikono tepalu.

H Spragtuką laikykite švarų ir be susikaupusių nuosėdų ir chemikalų reguliariai praplaudami po naudojimo. Prireikus nuimkite ir išvalykite spragtuką šaudyklę.

I Kaip išvalyti ar pakeisti poveržles ir sandarinimo žiedą įmerkiamame vamzdyje. Pirmiausia išhermetizuokite buteliuką, atsukite žarnos veržlę ir ištraukite įmerkiamą vamzdelį.

Garantija

- Hozelock apdraudžia šį purkštuvą nuo visų defektų, atsiradusių dėl nekokybiškų medžiagų ar darbo 2 metų laikotarpiu nuo įsigijimo datos, jei jis buvo naudojamas pagal šias instrukcijas. Garantija apsiriboja visų sugedusių ar defektyvių elementų remontu arba pakeitimu. Būtina išsaugoti pirkimo faktą įrodantį dokumentą.
- Hozelock pratesta garantija apdraudžia tik buteliuką ir siurblio mechanizmą, jį ją neįtraukiami: visi sandarinimo žiedai, žarna ir lancetas. Jiems suteikiama 12 mėnesių garantija, tai – susidėvinčios detalės ir jas galima gauti kaip atsargines dalis iš prekiautojo ar tiesiogiai iš Hozelock.

Kontaktiniai duomenys

www.hozelock.com

Gedimų nustatymas ir šalinimas

Rezultatas	Problema	Sprendimas
Slipnas arba joksio purškimo	Purkštuvą nėra hermetiškas	Patikrinkite, ar sandarūs visi sujungimai Patikrinkite, ar sandarinimo žiedai ir tarpikliai sutepti ir nėra nusidėvėję ar sugadinti; prireikus pakeiskite (žr. G, H ir I pastabas)
	Užkimšimas	Purkštuke, spragtukė arba išleidimo vamzdyje gali būti užsikimšimas
Deformuotas purškimas	Užkimšimas	Purkštukas gali būti užblokuotas
Nutekėjimai	Nuosėdų ar svetimų medžiagų susikaupimas ant sandarinimo paviršių	Patikrinkite, ar sandarinimo žiedai ir tarpikliai nėra purvini. Jei reikia, išvalykite ar pakeiskite
	Nusidėvėję ar sugadinti sandarinimo žiedai / tarpikliai	Patikrinkite, ar sandarinimo žiedai ir tarpikliai nėra nusidėvėję ar sugadinti; jei reikia, pakeiskite
Rankenėlė pakyla	Sugedęs, negrįžtantis vožtuvas (X)	Jis neleidžia suspaustam orui iš konteinerio patekti į siurbį. Jei sugadinta ir neužfiksuota siurblio rankena pakyla, kai konteineris yra hermetiškas. Jei norite nuimti vožtuvą, pakelkite kraštą ir patraukite. ĮSIDĖMĖKITE Nesugadinkite cilindro sandarinimo paviršiaus. Pakeiskite nauju vožtuvu tvirtai paspausdami angą centre.

Atsarginės dalys ir priedai

	Aprašymas	Dalies numeris
1	Išleidimo ir ilgo panardinimo vamzdelio sumontavimas (EPDM)	4101
2	Slėgio išleidimo vožtuvas (EPDM)	4102
3	1,5 m pilka žarna (PVC)	4099
4	Dirželis	4108
5	Atsarginiai sandarinimo žiedai ir tarpiklių rinkinys bei silikono tepalas (EPDM)	4092

EXPLODED VIEW

Spares & Accessories

	Description	Part No.
1	Outlet & Long Dip Tube Assembly (EPDM)	4101
2	Pressure Release Valve (EPDM)	4102
3	1.5m Grey Hose (PVC)	4099
4	Strap	4108
5	Replacement O rings and Washer Kit & Silicone Grease (EPDM)	4092
6	Spray Head Complete	4115

